

L'Ancien Régime

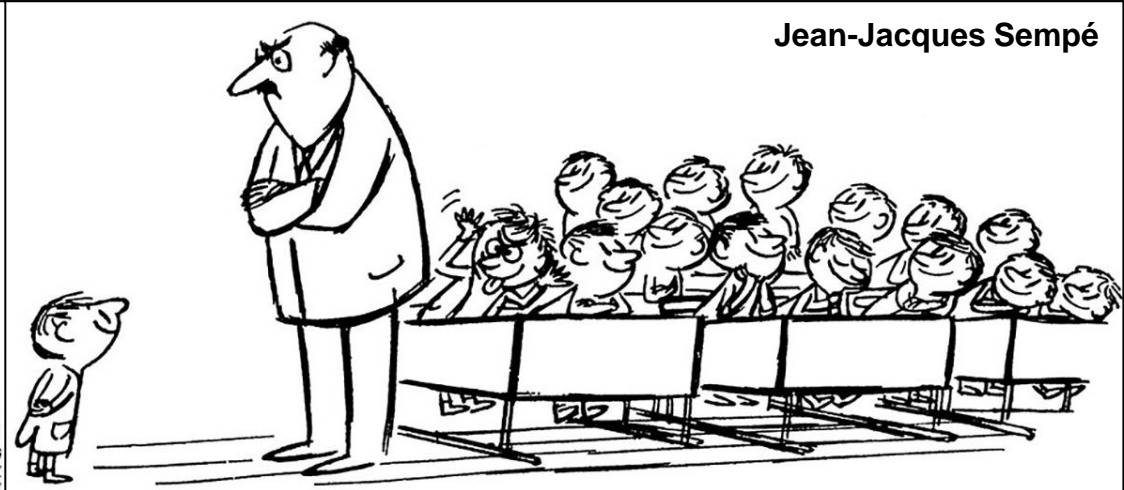

Jean-Jacques Sempé

L'Ancien Régime

Bastion, Olivenza, Espagne



Julián Rodríguez Domínguez
Julián Rodríguez Gavilán

L'Ancien Régime

Retable de l'arbre de Jessé,
Olivenza, Espagne



L'Ancien Régime

LOUIS PAR LA GRACE DE DIEU,
ROI DE FRANCE ET DE NAVARRE.
A TOUS NOS SUJETS SALUT.

Les trois ordres



« Louis par la grâce de Dieu,
roi des Francs et de Navarre »



L'Ancien Régime

Philippe II d'Espagne, Sanchez Coello, 1564



Philippe II, Antonio Saura, 1989

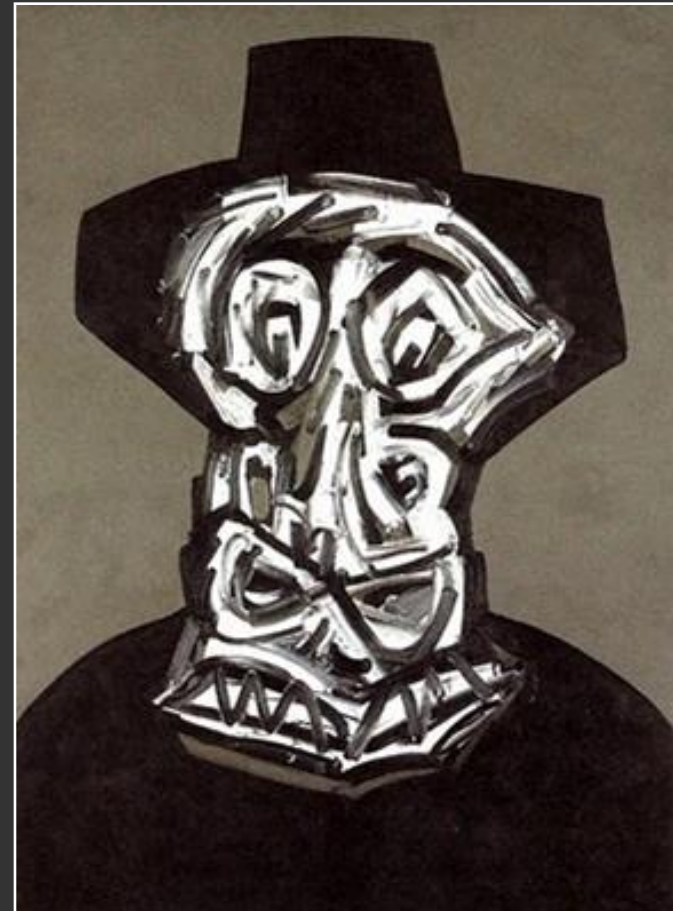

L'Ancien Régime

Philippe II d'Espagne, Sanchez Coello, 1564



Philippe II, Antonio Saura, 1967



L'Ancien Régime

1. Le régime démographique
2. L'économie
(l'agriculture, l'artisanat, le commerce)
3. Les ordres
4. « La monarchie absolue »
5. Les Lumières
6. L'Angleterre: une monarchie limitée

Charles Ier d'Angleterre, Van Dyck



« S'il n' y avait en Angleterre qu'une religion, le despotisme serait à craindre ; s'il y en avait deux, elles se couperaient la gorge; mais il y en a trente et elles vivent en paix, heureuses. »

Voltaire, « Lettres philosophiques », 1734.

**Voltaire,
par Quentin de La Tour,
1734**



1. Le régime démographique

Giorgione « Les trois âges de l'homme », 1510

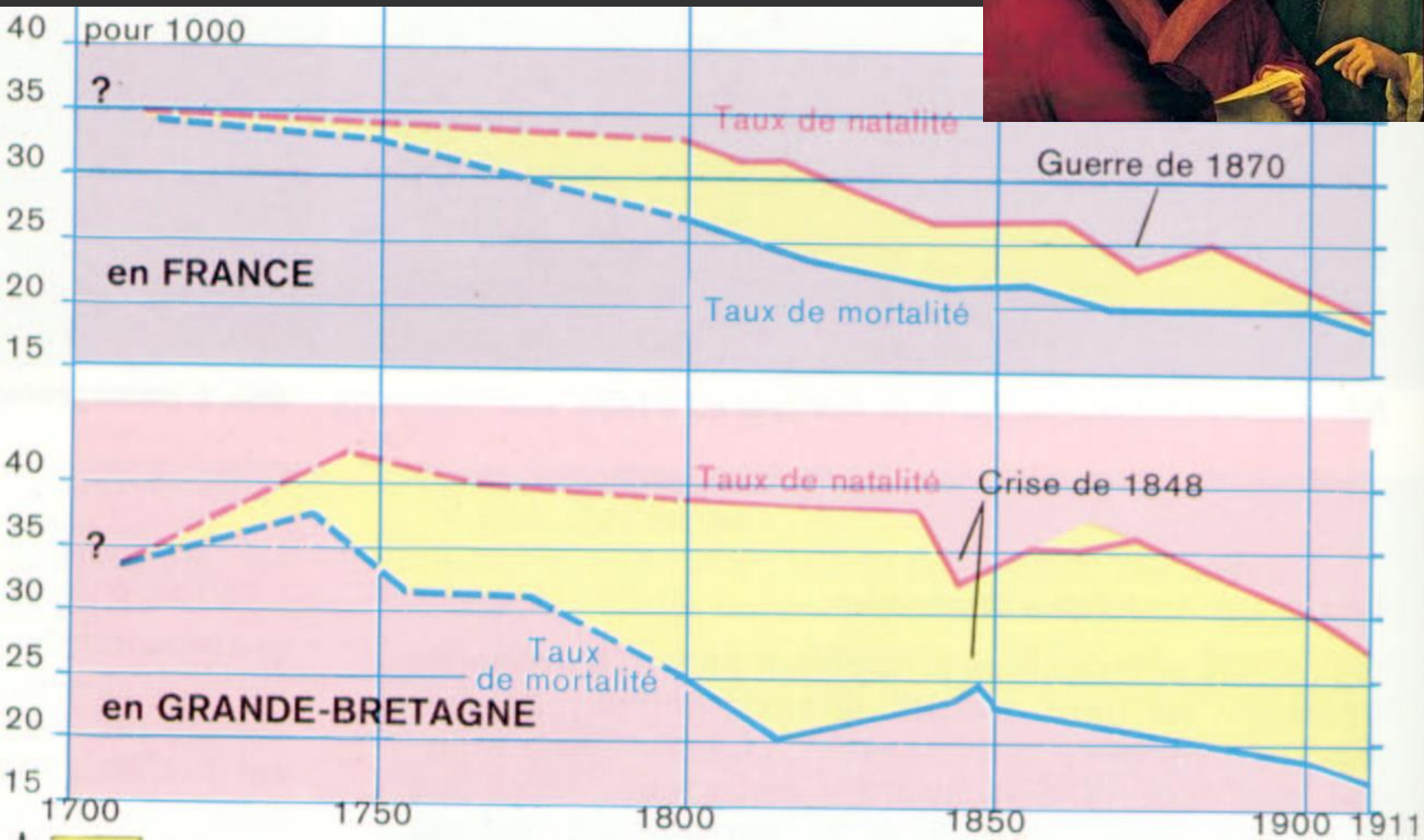

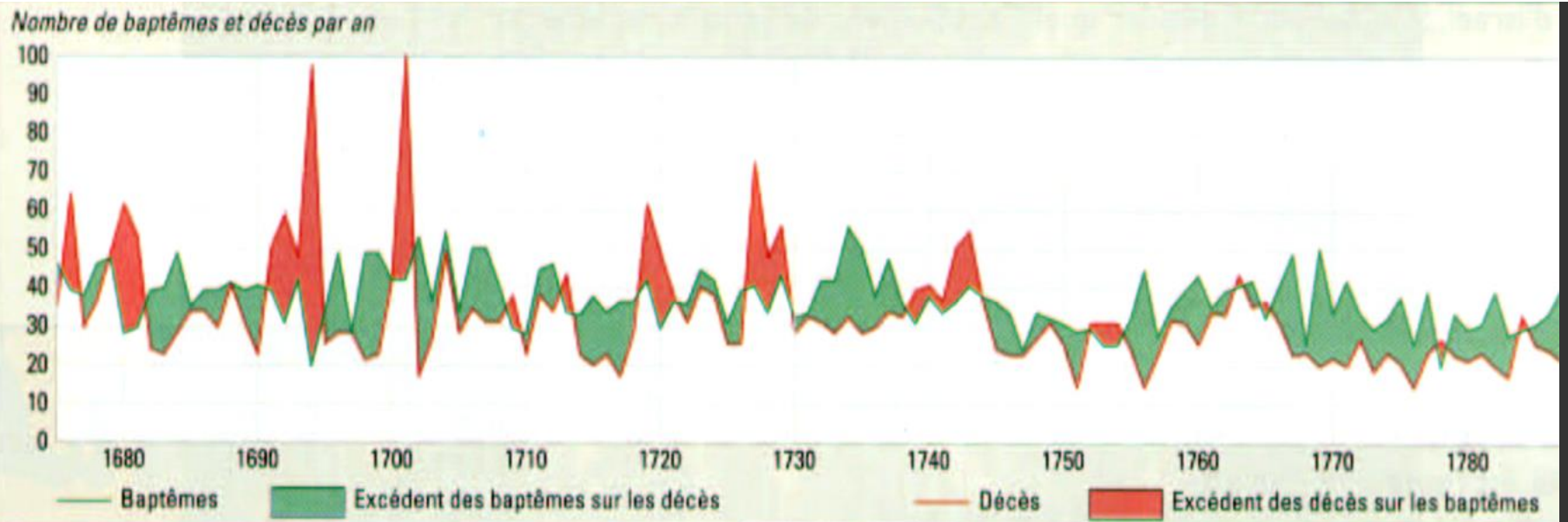
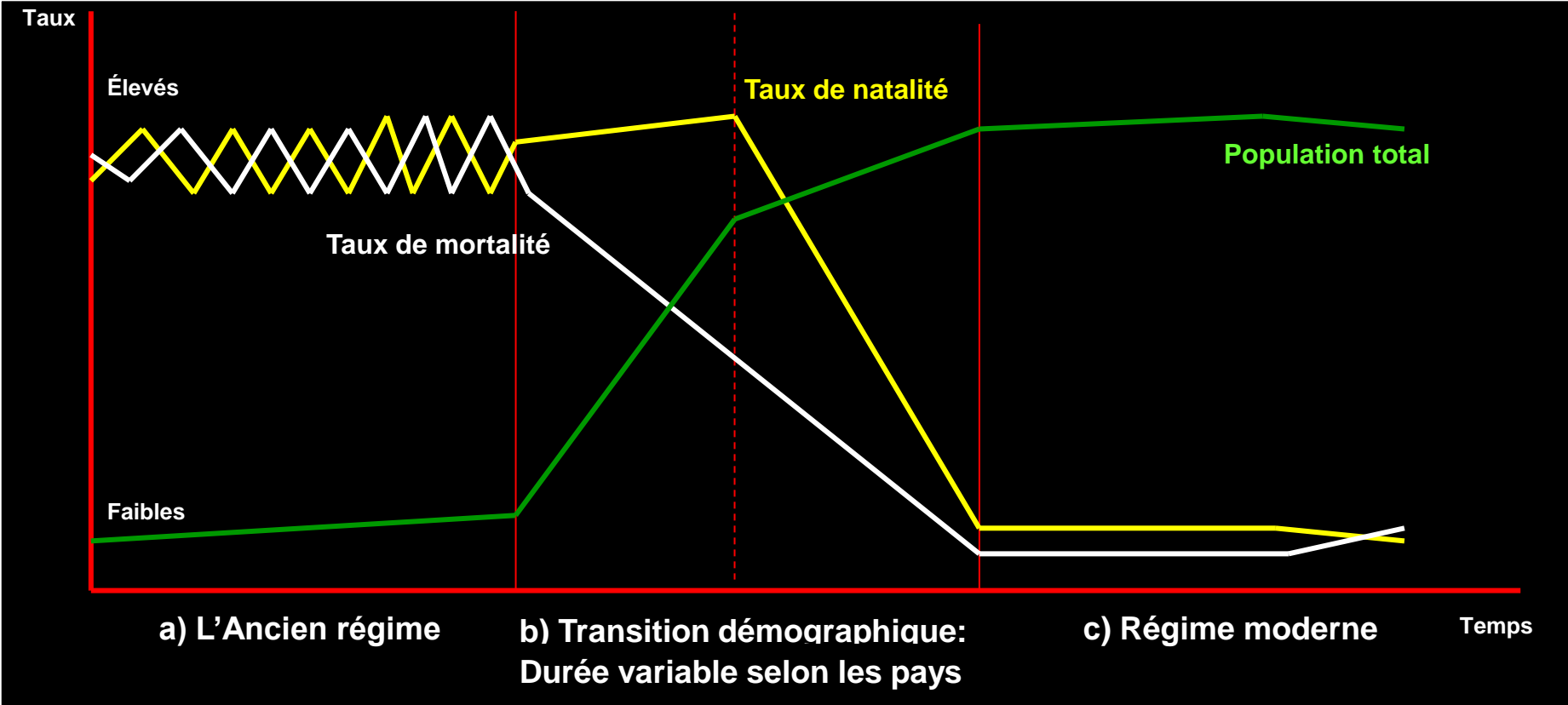



Dürero
« Les quatre cavaliers de l'Apocalypse », 1497

Les cavaliers entrent dans le monde et apportent à l'humanité la peste, la guerre, la faim et la mort

« De la faim,
de la guerre,
de la peste,
délivre-nous seigneur »
Litanie des Saints

Le régime démographique



La colonne de la peste à Vienne



« De la faim,
de la guerre,
de la peste,
délivre-nous seigneur »
Litanie des Saints

Le régime
démographique

La peste à Séville, 1649



SAINT-MACLOU

Livres/setier

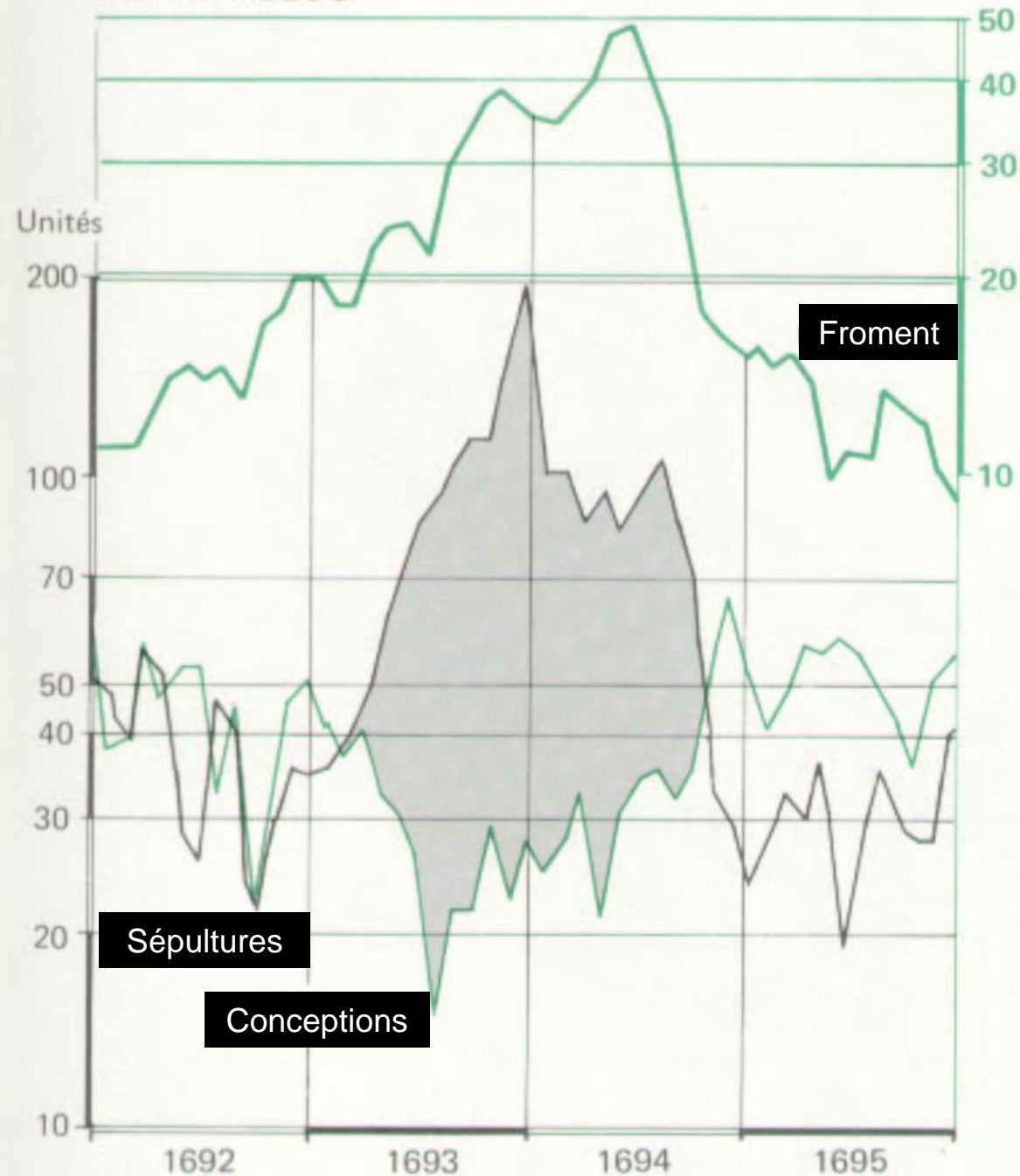

La crise de 1693-4



Rembrandt

« Leçon d'anatomie du docteur Tulp »

Les habitants de l'Europe sont menacés souvent par les **disettes, les épidémies et les guerres**. La mortalité infantile est élevée : un enfant sur quatre meurt avant l'âge d'un an

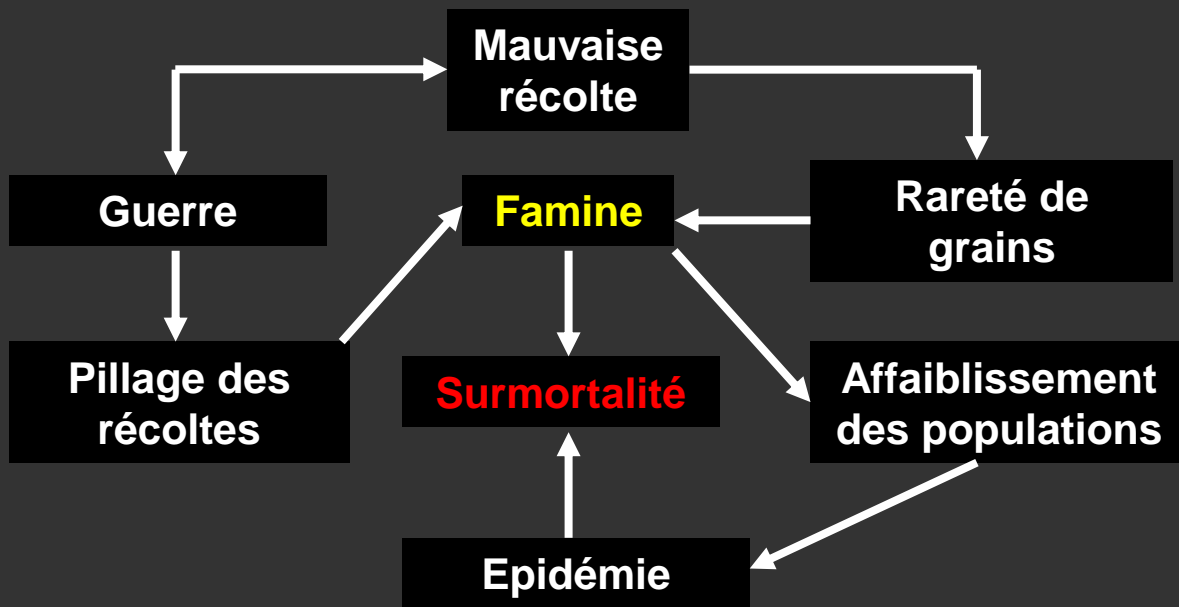

Georges De La Tour
« Le Nouveau-né »

La mortalité infantile touche 30 % des bébés. *Malformations, accidents de grossesse, traumatismes des accouchements, ongles mal lavés des matrones, pansements non stériles, coups de froid pendant les baptêmes, coliques, diarrhées, fièvres, typhoïdes, dysenteries, entérocolites* sont les principales causes des mortalités avant une année... Les bébés allaités sont en partie protégés.

Ainsi un enfant sur quatre meurt avant d'atteindre l'âge de un an et le nombre de naissance est tout juste suffisant pour assurer le remplacement des générations.

Jusqu'à 15 ans un autre quart ne survit pas, notamment au sevrage.

2. Paysans de l'époque moderne

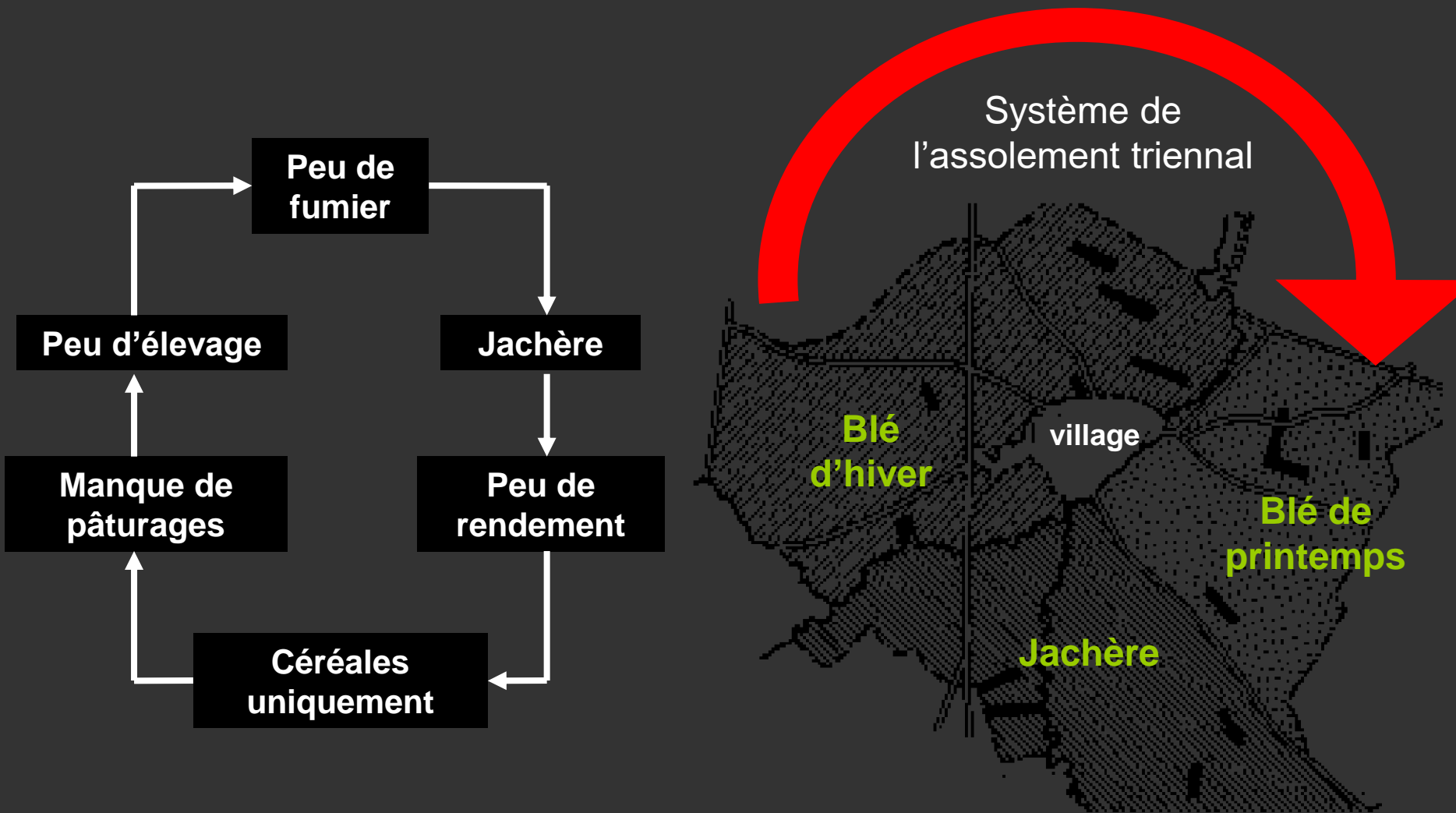

Le cercle de l'agriculture au temps de la jachère

« La Moisson »,
Pieter Brueghel l'Ancien, 1565



« La Moisson »,
Camille Pissarro, 1882





Gravure de C.Stella, XVIIème siècle

Le mois de juillet



Détail du portail, réalisé par Maître Nicolô en 1138, de l'église Saint Zénon de Vérone, Italie, construite au XII^{ème}-XIII^{ème} siècle



Cristina García Rodero, 1988



Juillet est le mois traditionnel des **moissons**



Bruegel l'ancien « Danse des paysans »

On remarque que le geste du **paysan** est identique à celui de l'homme du néolithique : il tient les **épis de blé** dans une main et scie la tige à proximité des épis pour ne pas perdre un seul épi, ni un seul grain avec une **faucille**

Les rendements sont faibles et le paysan doit toujours conserver une partie de sa récolte pour les semailles.



LABRADOR
Sevilla



LABRADORES
Sevilla



Jean Laurent, 1869-1878





William Eugene Smith, Deleitosa, Estrémadure, 1951

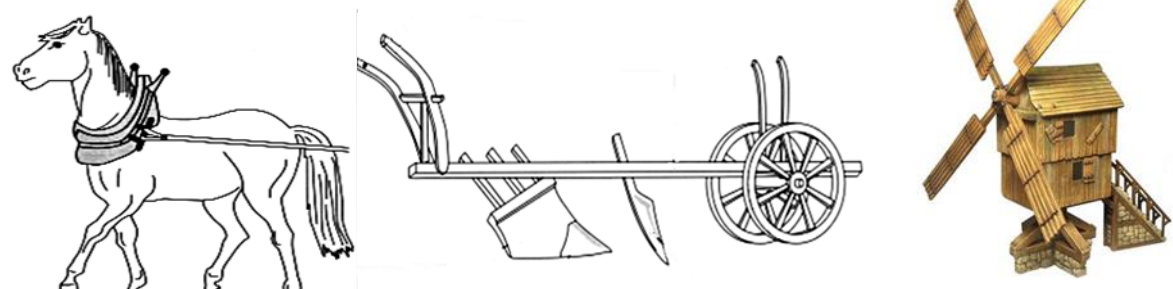
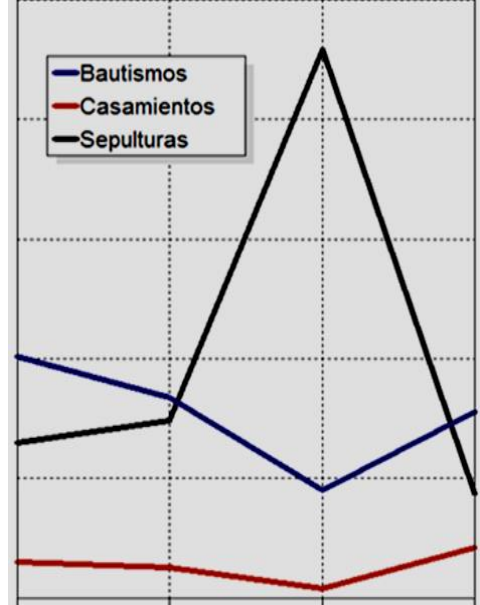
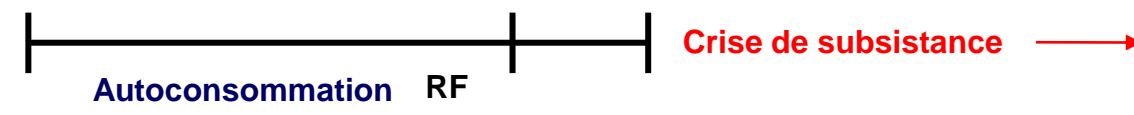
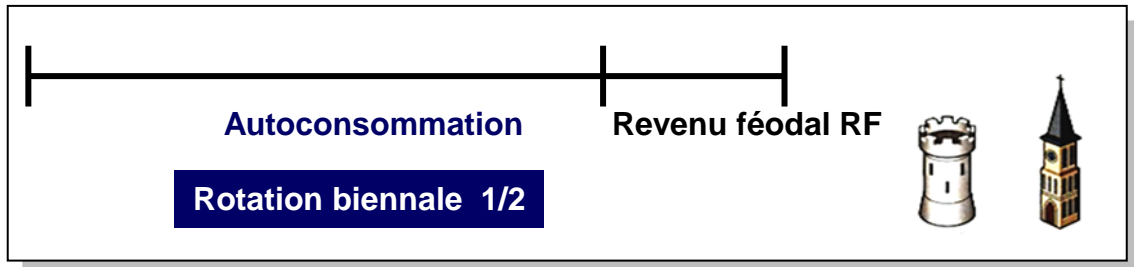

Progrès techniques (rotation triennale 1/2 < 2/3 ...)

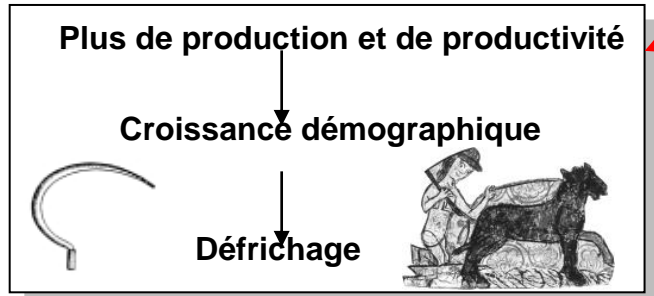

Excédents lead to:

- Artisanat (corps de-métier)** (Craftsmanship) and **Villes** (Cities), illustrated with an anvil icon.
- Commerce**, illustrated with a medieval sailing ship icon.

Le paysan débroussaille en coupant des arbres. Moulin



Le cheval tire de la herse Charrue La versoir déplace la terre Le couperet en fer fait le fossé

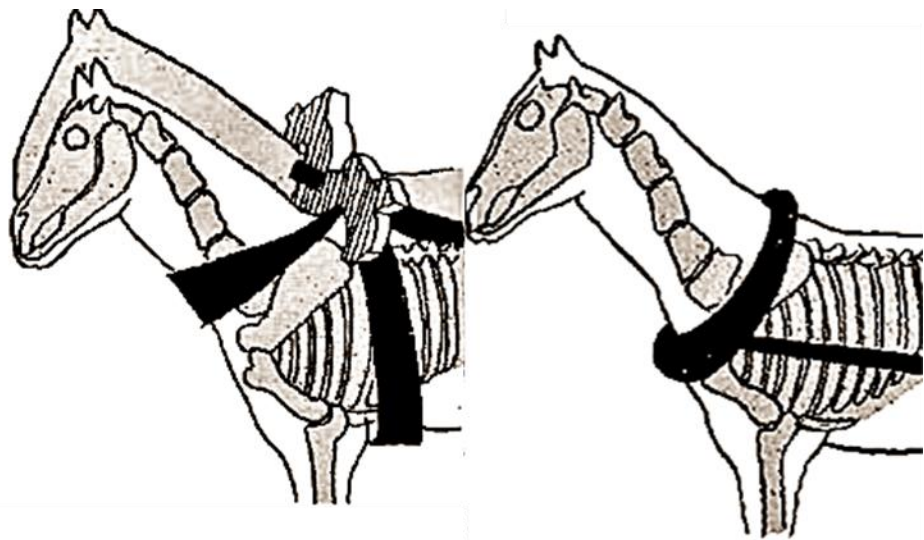
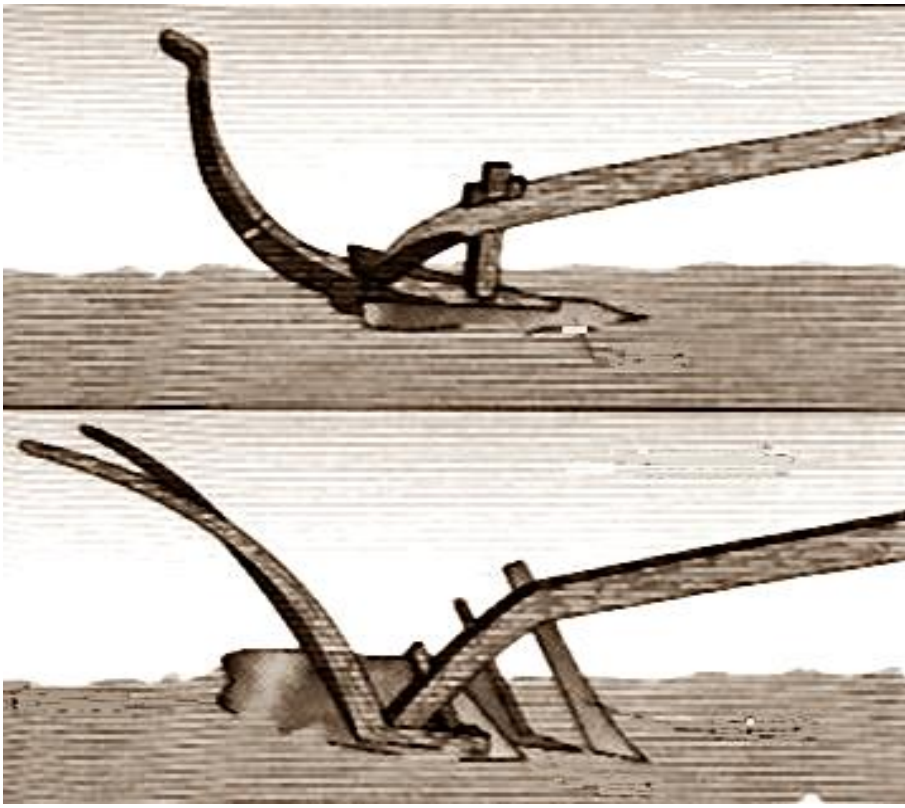



Carême : les fêtes
et les mariages sont interdits
pendant cette période.

Carême : les fêtes
et les mariages
sont interdits
pendant cette période.

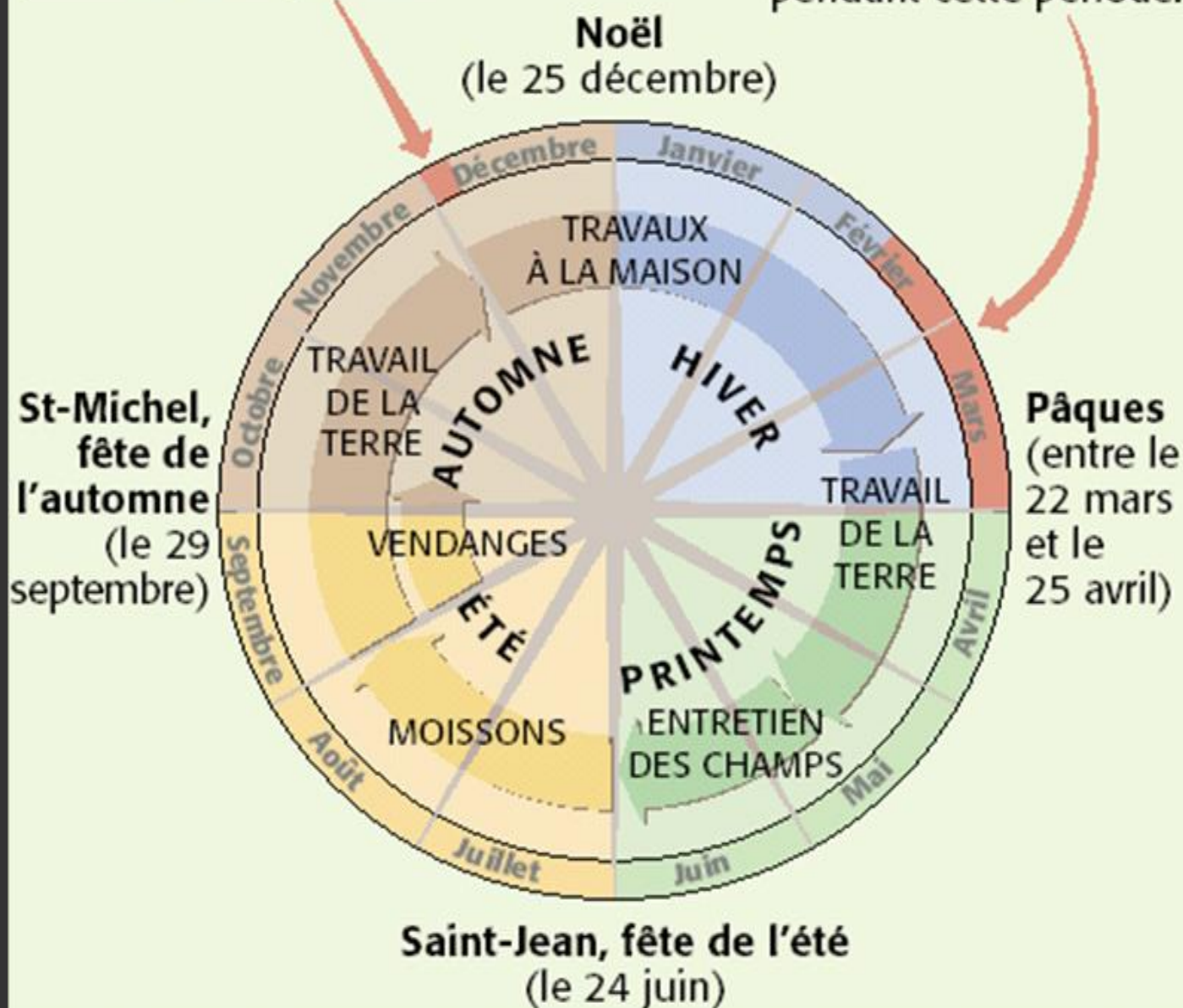

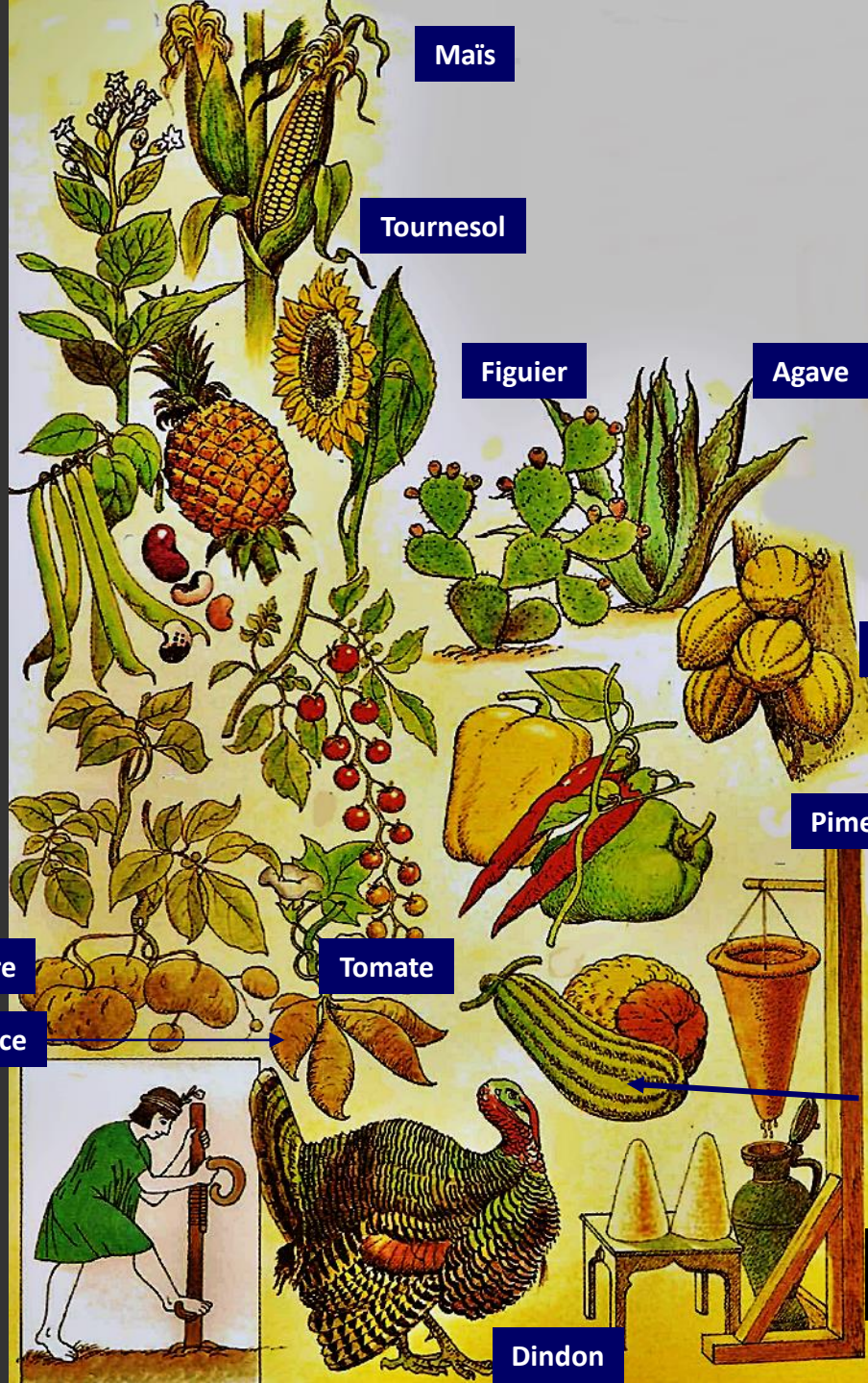

Maïs

Tabac

Tournesol

Ananas

Figuier

Agave

Haricots

Cacao

Piment

Pomme de terre

Tomate

Patate douce

Courgette,
courge



Dindon

Importations de
sucre des Antilles



Guamán Poma de Ayala

Artisanat

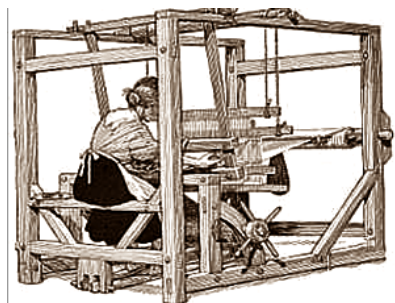
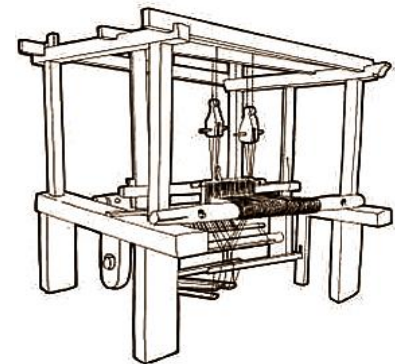
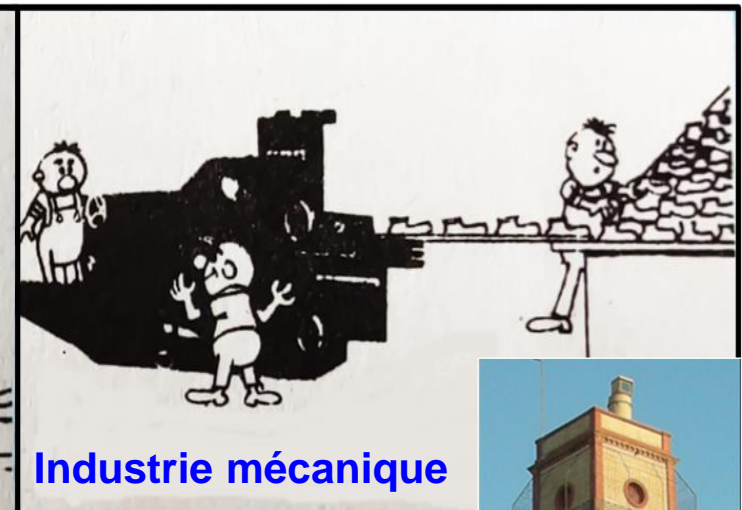
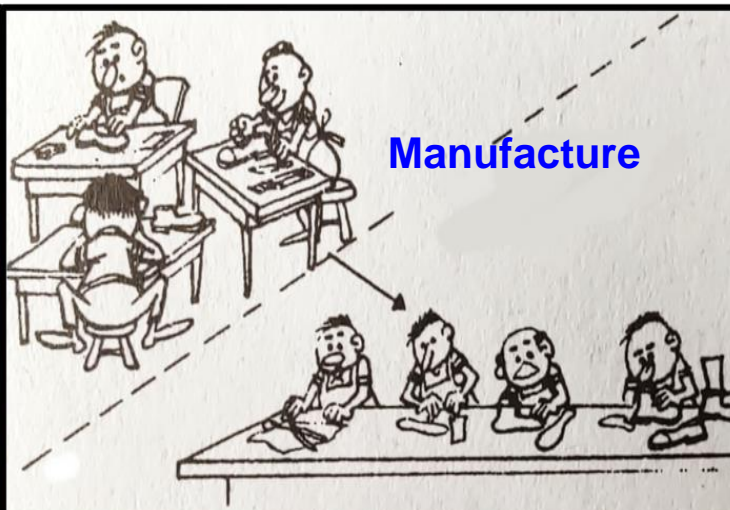

Fabrique royale de tabac de Séville (une manufacture)



Fabrique royale de tapisserie (un carton de Goya)



Artisanat

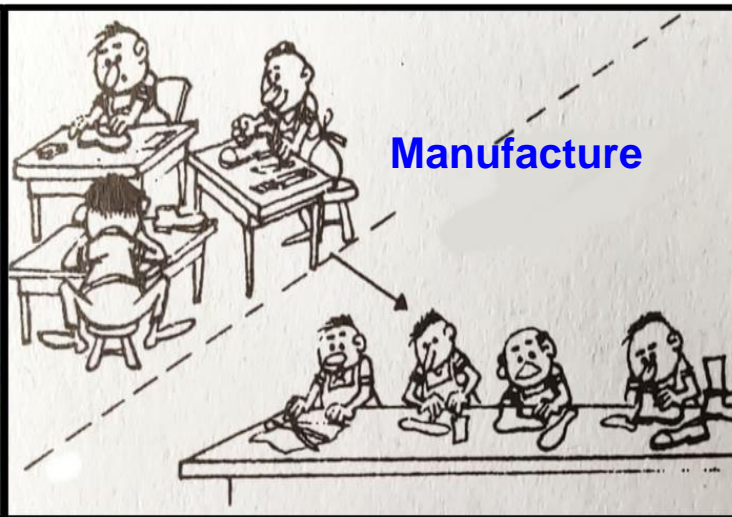

Manufacture

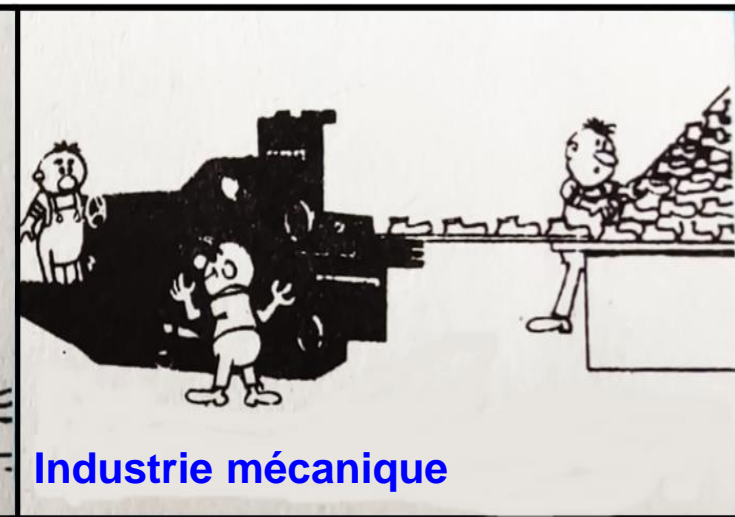

Industrie mécanique



Métier à tisser

Rouet



L'artisanat

Artisanat

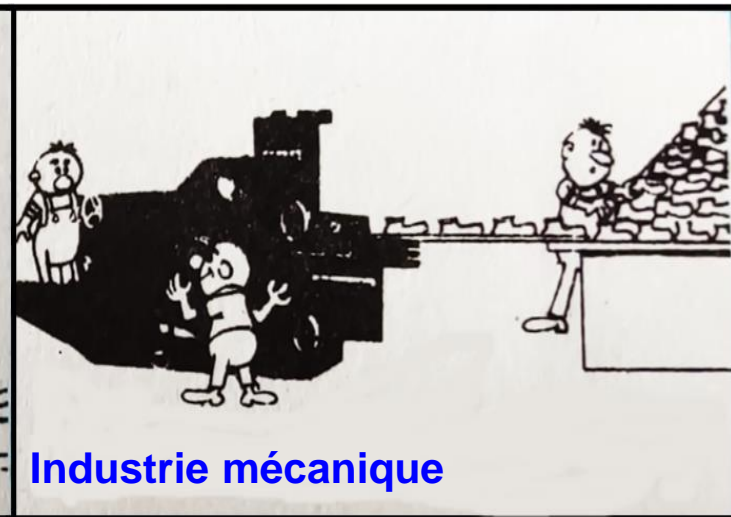
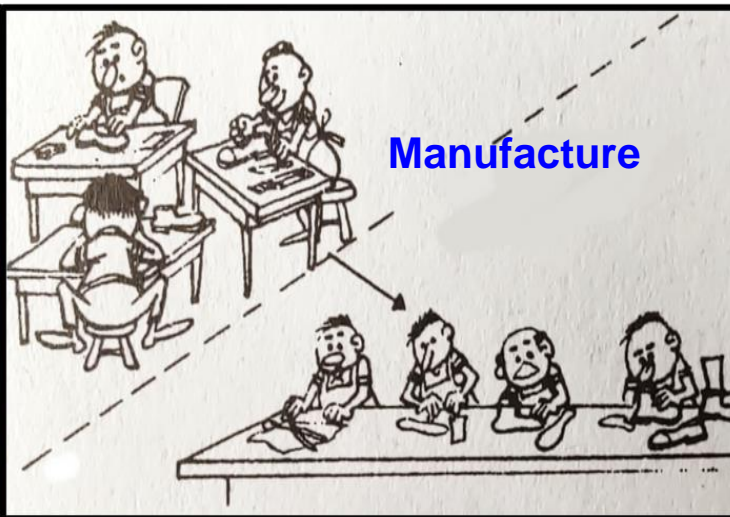

Vélasquez
« La Forge de Vulcain »
1630



L'artisanat

Artisanat

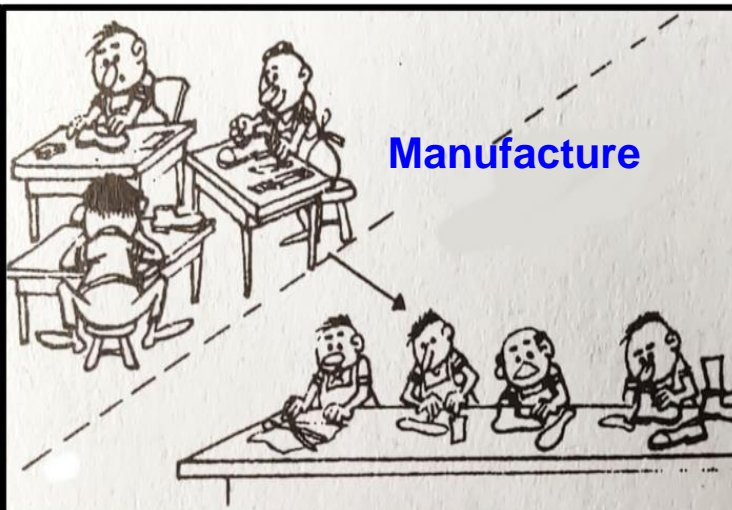

L'artisanat

Artisanat



Manufacture

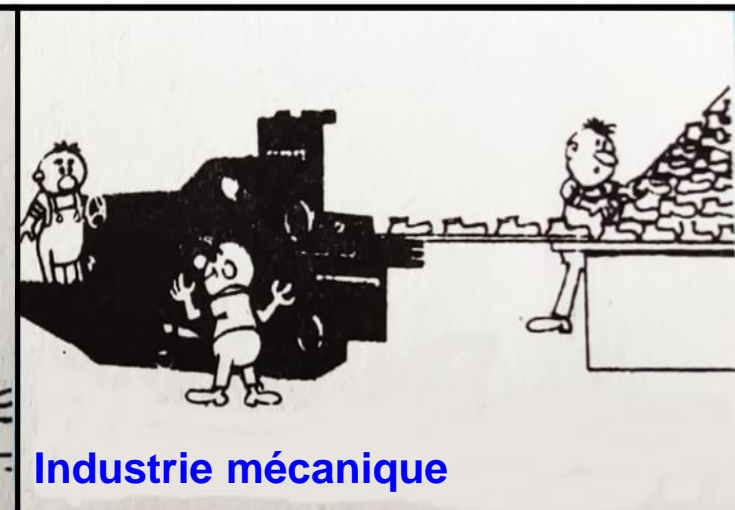
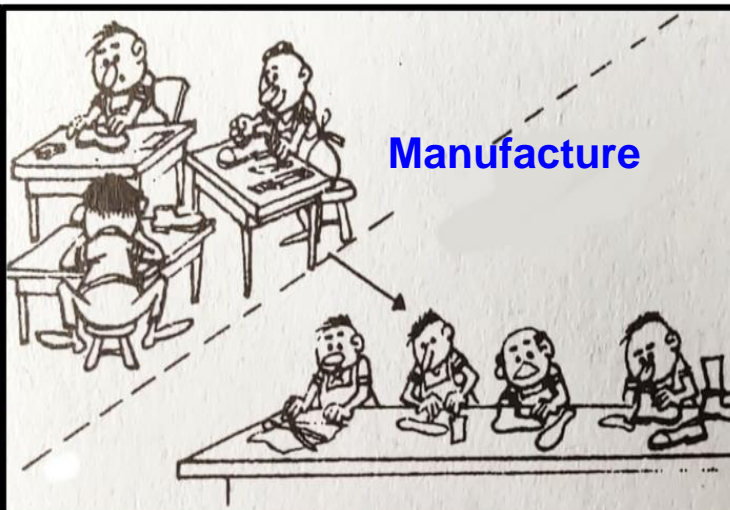

Industrie mécanique



Moulin à huile

L'artisanat

Compagnies de commerce

Sociétés créées à partir du XVe siècle pour le développement du commerce maritime et la colonisation de terres nouvelles. Elles étaient souvent des monopoles.

Corporation

Corps de métier urbain avec un règlement pour la fabrication ou vente de marchandises

Monopole

Droit exclusif de produire un bien ou d'en faire commerce

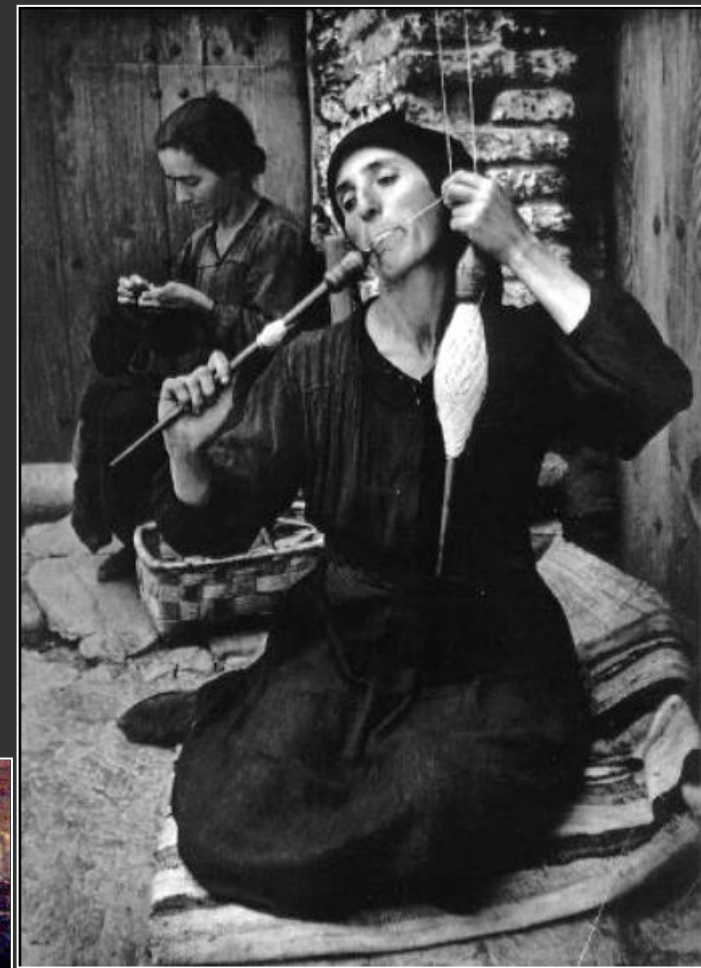

William Eugene Smith,
Deleitosa, Estrémadure, 1951



Tableau de Cornelis Decaer XVIIe siècle:

L'atelier d'un tisserand à la campagne (production artisanale)

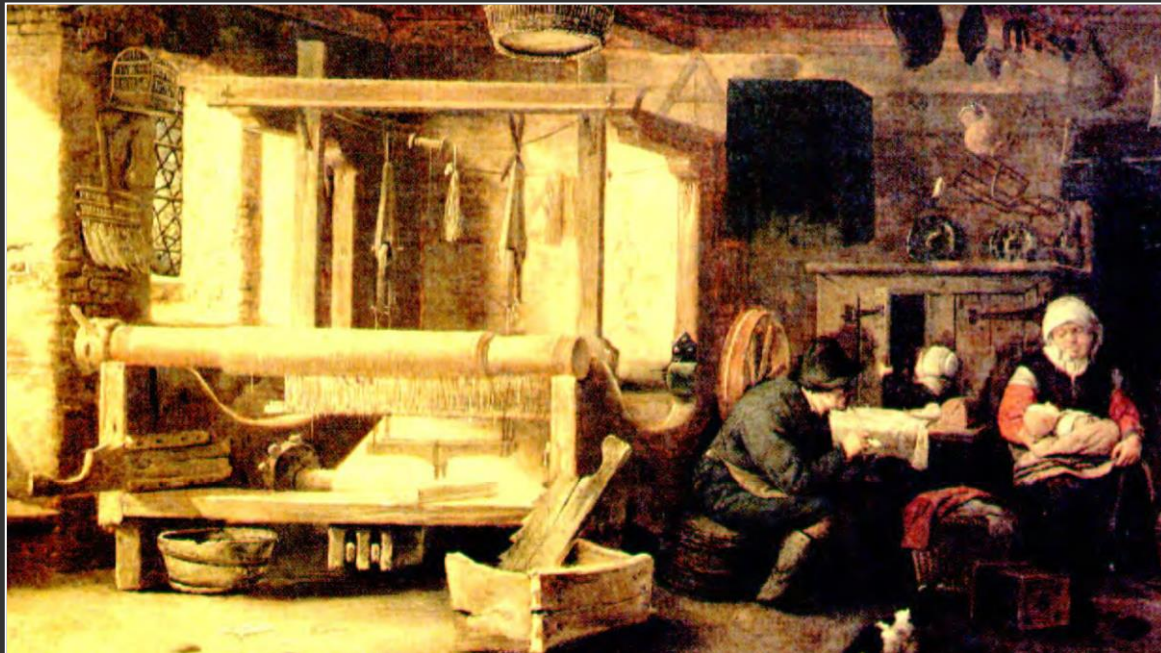

Le commerce

Le marché à la volaille et le marché au pain à Paris, quai des Grands-Augustins en 1650 (Carnavalet)

Le Port de Bordeaux, tableau de J. Vernet, XVIIIe siècle, :

Aux XVIIe et XVIIIe siècles, l'Europe se transforme.

L'ascension de la bourgeoisie et la croissance des villes



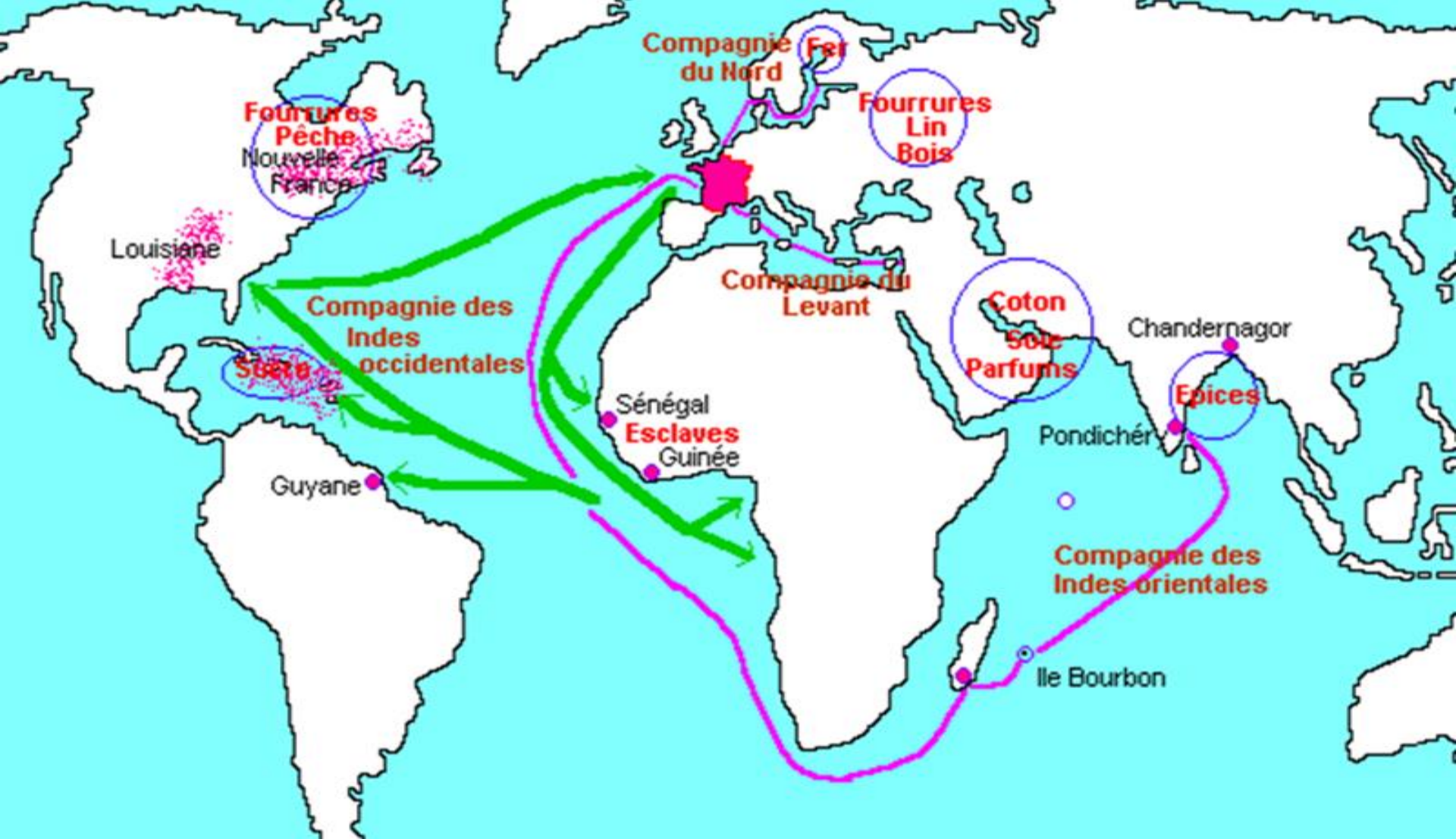

Possessions françaises



Le grand commerce français au XVII^e



Trafic triangulaire

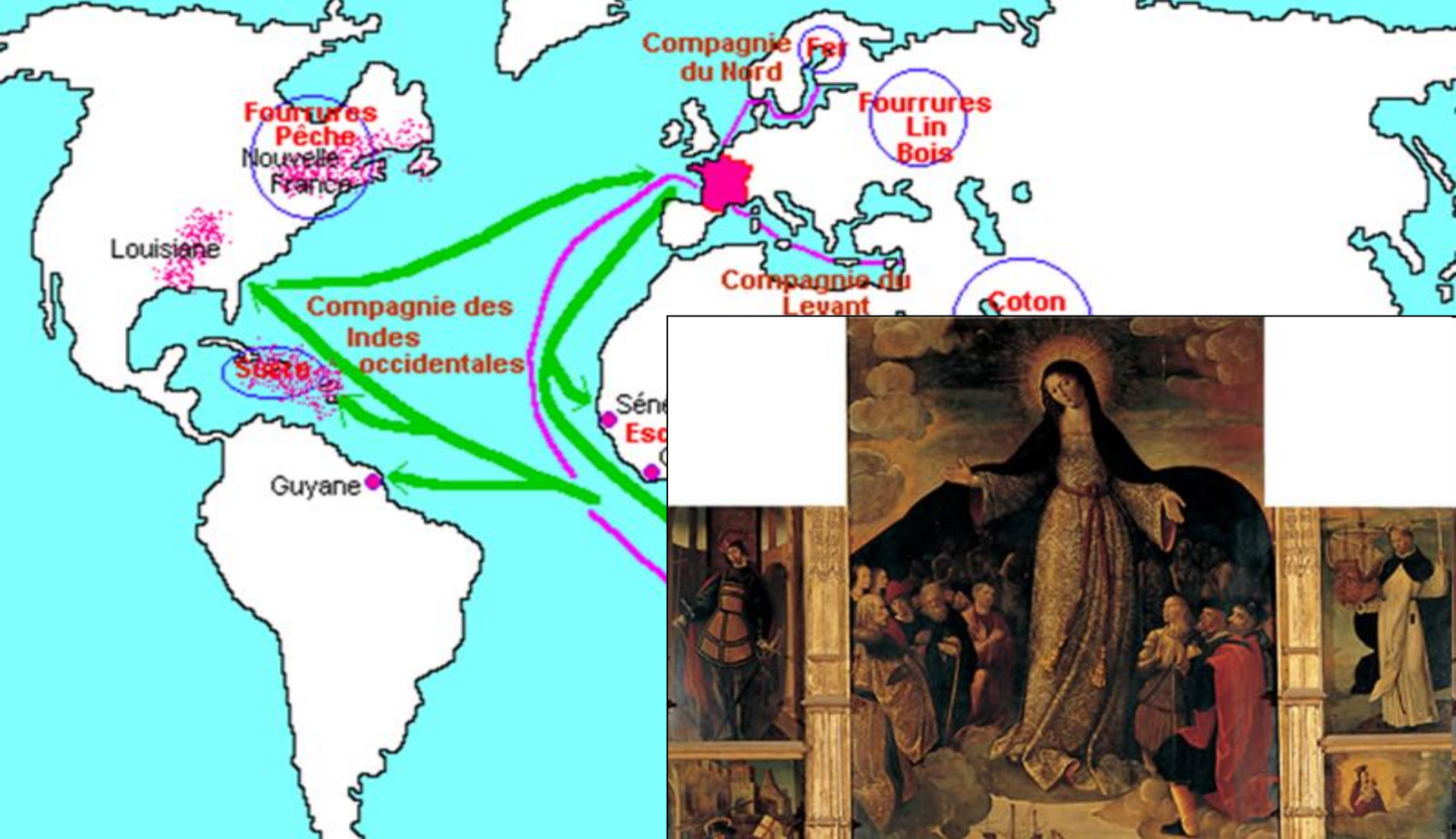

Possessions françaises



Trafic triangulaire



Alejo Fernandez « La vierge des navigateurs », 1531-36

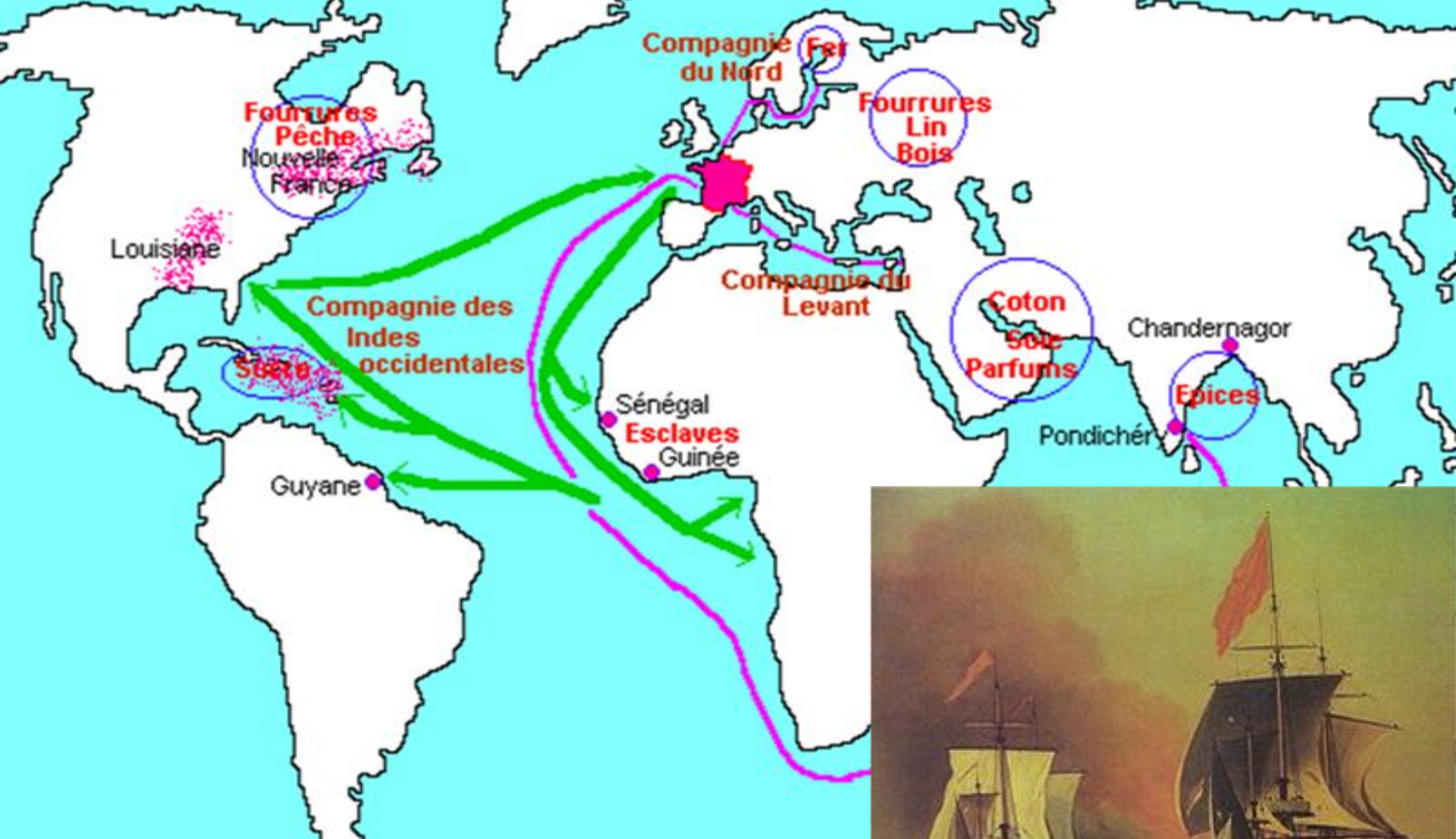

Possessions françaises



Trafic triangulaire

Le navire britannique
Le Centurion capturant
 le galion espagnol,
 la *Nuestra Señor de*
Covadonga, 1743

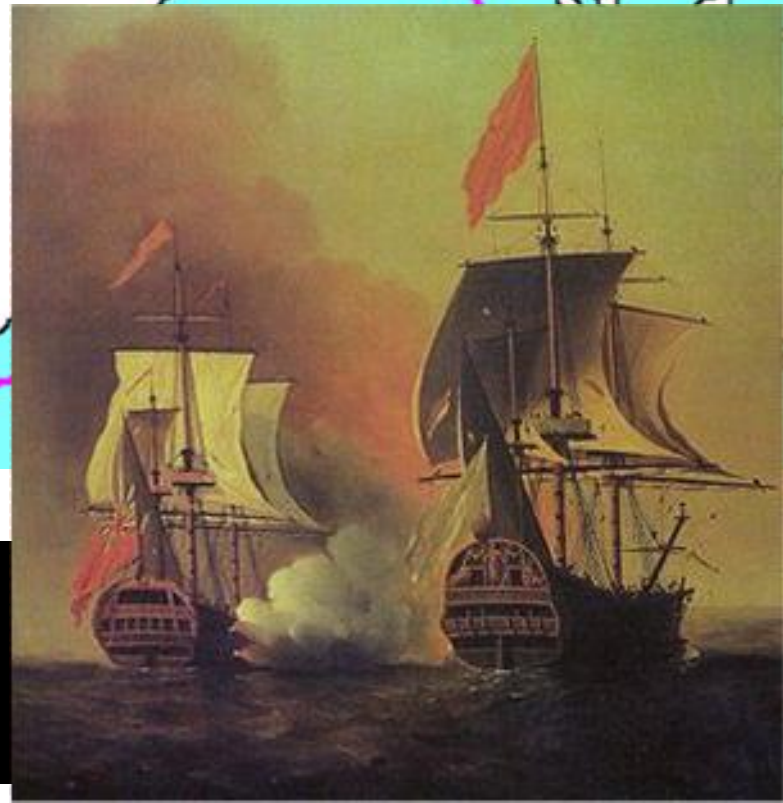

3. Les ordres



« Les uns sont dédiés particulièrement au **service de Dieu**; les autres à **conserver l'Etat par les armes**; les autres à **le nourrir** (...). Ce sont nos trois ordres de France, **le clergé, la noblesse et le tiers Etat.**

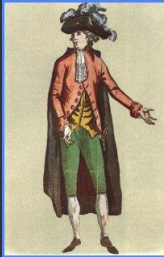

Au sommet, l'ordre ecclésiastique, le clergé, car, en droit, les ministres de Dieu doivent conserver le premier rang d'honneur. Ensuite, la noblesse (...). Enfin, le Tiers Etat qui embrasse le reste du peuple ».



Charles Loyseau, *Traité des ordres et simples dignités*, 1610



Le clergé 1%

Origines

Les clercs viennent de la noblesse et du tiers-état

Rôle dans la société

Oratores : ceux qui prient.
Ils s'occupent du culte, de l'enseignement, de l'assistance aux pauvres et aux malades.
En théorie, c'est le 1^{er} des 3 ordres.

Ordres privilégiés ou non privilégiés

Ils possèdent des terres.
Ils reçoivent des aumônes, des dons et la dîme.
Ils sont exemptés d'impôts :
Ils sont privilégiés

Divisions dans chaque ordre

Haut clergé
évêques, abbés souvent très riches, possédant des terres, des pouvoirs, issus de la noblesse.

Bas clergé
curés, prêtres, parfois très pauvres, issus du Tiers-Etat.



La noblesse 2%

Origines

Elle se transmet de père en fils:
elle est héréditaire
Certains roturiers peuvent devenir noble en achetant un titre ou pour service au roi

Rôle dans la société

Bellatores : ceux qui combattent.
Ils protègent les autres sujets.
C'est le 1^{er} ordre en pratique :
il occupe les places dirigeantes.

Ordres privilégiés ou non privilégiés

Ils possèdent des terres,
des pouvoirs, dirigent l'armée.
Ils ont des droits particuliers :
port de l'épée, dignité, pension, banalités.
Ils ne paient pas d'impôts :
ils sont privilégiés.
Privilégiés de chasse et de pêche

Divisions dans chaque ordre

Haute noblesse :
ancienne, rôle militaire, pouvoir politique.

Petite noblesse:
noblesse rurale, parfois pauvre.

Noblesse d'épée : ancienne

Noblesse de robe: noblesse récente,
acquise par le service du roi.



Le Tiers-État 97 %

Origines

La majorité des français en font partie.
Ils ne sont ni curés ni nobles

*Rôle dans la
société*

Laboratoires : ceux qui travaillent.
Ils travaillent pour nourrir
l'ensemble de la société.

*Ordres
privilégiés
ou non
privilégiés*

Ils possèdent rarement des terres.
Ils paient l'impôt en argent et en nature
au roi, et aux seigneurs et au clergé.
Ils ne sont pas privilégiés.

*Divisions
dans chaque
ordre*

Les ***bourgeois***, les marchands, les juges,
peuvent espérer devenir nobles

Les laboureurs

peuvent espérer devenir riches

Les paysans moyens peuvent espérer
devenir laboureurs

Les artisans espèrent devenir
commerçants

Les manouvriers, domestiques
espèrent ne pas être errants.



Le clergé 1%



La noblesse 2%



Le Tiers-État 97%

Origines	Les clercs viennent de la noblesse et du tiers-état	Elle se transmet de père en fils: elle est <u>héréditaire</u> Certains roturiers peuvent devenir noble <u>en achetant un titre ou pour service au roi</u>	La majorité des français en font partie. Ils ne sont ni curés ni nobles
Rôle dans la société	Oratores : ceux qui prient. <u>Ils s'occupent du culte, de l'enseignement, de l'assistance aux pauvres et aux malades.</u> En <u>théorie</u> , c'est le 1 ^{er} des 3 ordres.	Bellatores : <u>ceux qui combattent.</u> <u>Ils protègent les autres sujets.</u> C'est le 1 ^{er} ordre en pratique : il occupe les <u>places dirigeantes.</u>	Laboratores : ceux qui travaillent. <u>Ils travaillent pour nourrir l'ensemble de la société.</u>
Ordres privilégiés ou non privilégiés	<u>Ils possèdent des terres.</u> <u>Ils reçoivent des aumônes, des dons et la dîme.</u> <u>Ils sont exemptés d'impôts :</u> Ils sont privilégiés	<u>Ils possèdent des terres, des pouvoirs, dirigent l'armée.</u> Ils ont des <u>droits particuliers</u> : port de l'épée, dignité, pension, banalités. <u>Ils ne paient pas d'impôts :</u> ils sont privilégiés. Privilégiés de chasse et de pêche	Ils possèdent rarement des terres. Ils paient l'impôt en argent et en nature au roi, et aux seigneurs et au clergé. Ils ne sont pas privilégiés.
Divisions dans chaque ordre	Haut clergé évêques, abbés souvent très riches, possédant des terres, des pouvoirs, issus de la noblesse. Bas clergé curés, prêtres, parfois très pauvres, issus du Tiers-Etat.	Haute noblesse : ancienne, rôle militaire, pouvoir politique. Petite noblesse : noblesse rurale, parfois pauvre. Noblesse d'épée : ancienne Noblesse de robe : noblesse récente, acquise par le service du roi.	Les bourgeois , les marchands, les juges, peuvent espérer devenir nobles Les laboureurs peuvent espérer devenir riches Les paysans moyens peuvent espérer devenir laboureurs Les artisans espèrent devenir commerçants Les manouvriers, domestiques espèrent ne pas être errants.



Sánchez Coello,
Alejandro Farnesio,
1561



Clergé



Noblesse



La croix de Saint Jacques fut accordée à Velázquez par l'engagement personnel du roi (ne pouvaient pas faire partie de cet ordre ceux qui s'occupaient à des activités manuelles: la peinture étant cataloguée comme telle).



Chevalier de la main à la poitrine, Le Grec, (1580).



Plébéiens



Esclaves

Banalités

Droits perçus par le seigneur en vertu de son pouvoir de commandement sur les hommes, le ban

Bas clergé

Les curés et les prêtres des paroisses

Dîme

Redevance en nature payée au clergé: elle représente environ 1/10e de la récolte

Haut clergé

Les évêques, les abbés

Privilège

Droit particulier accordé à un groupe, à une province, à un individu

Tiers état

Troisième ordre de la société d'Ancien Régime: ceux qui n'appartiennent ni à la noblesse ni au clergé

Droits féodaux

Droits détenus par le seigneur (redevances, banc dans le chœur de l'église, pigeonnier...)





Cette gravure, éditée en 1700, montre l'homme de village avec ses outils.

La légende porte :

**Tous les jours au milieu d'un champ
Par la chaleur, par la froidure,
L'on voit le pauvre paysan
Travailler tant que l'année dure
Pour amasser par son labeur
De quoy payer le collecteur.**

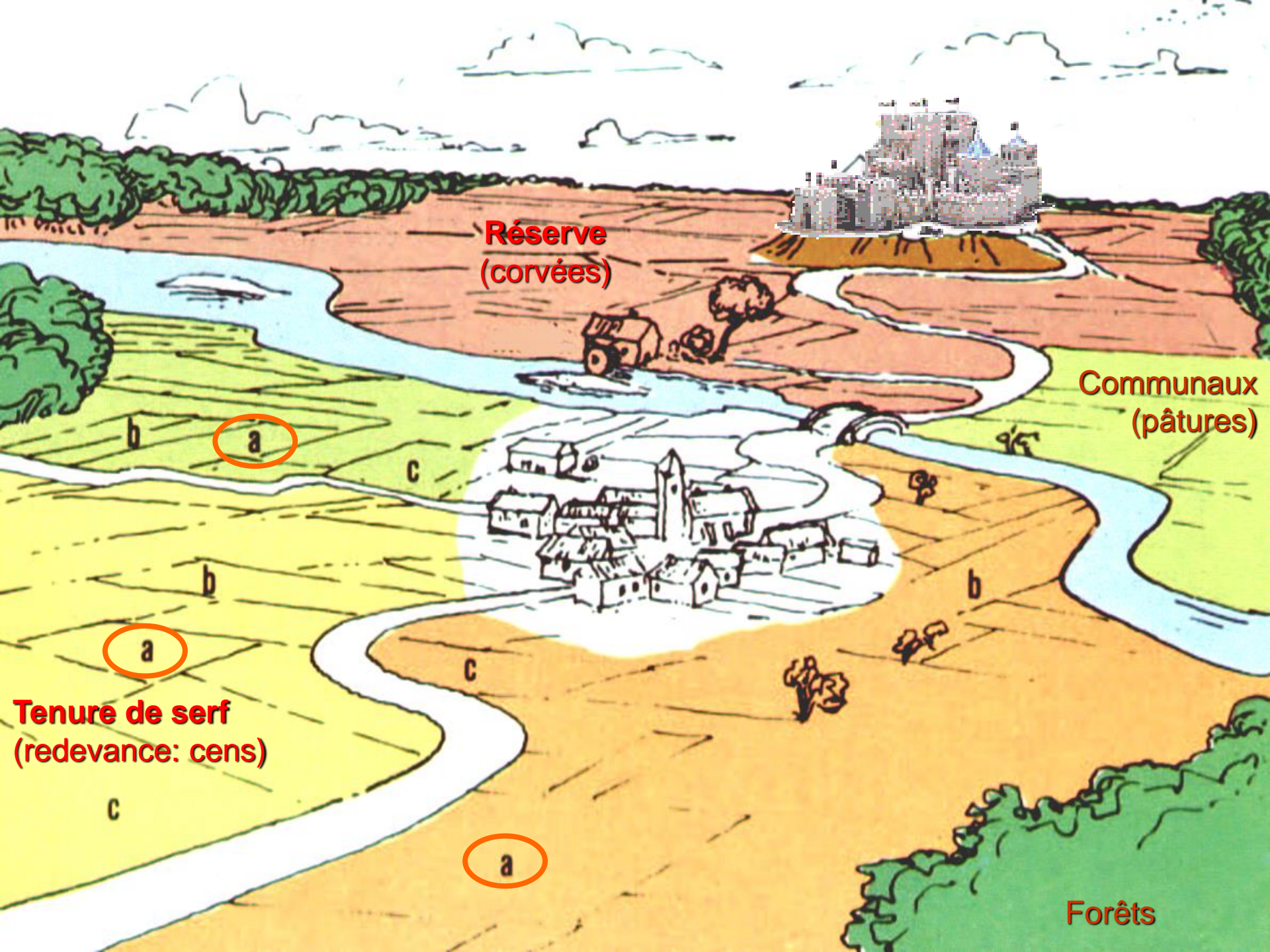

**Réserve
(corvées)**

**Communaux
(pâtures)**

**Tenure de serf
(redevance: cens)**

Forêts

a

a

a

b

b

b

c

c

c

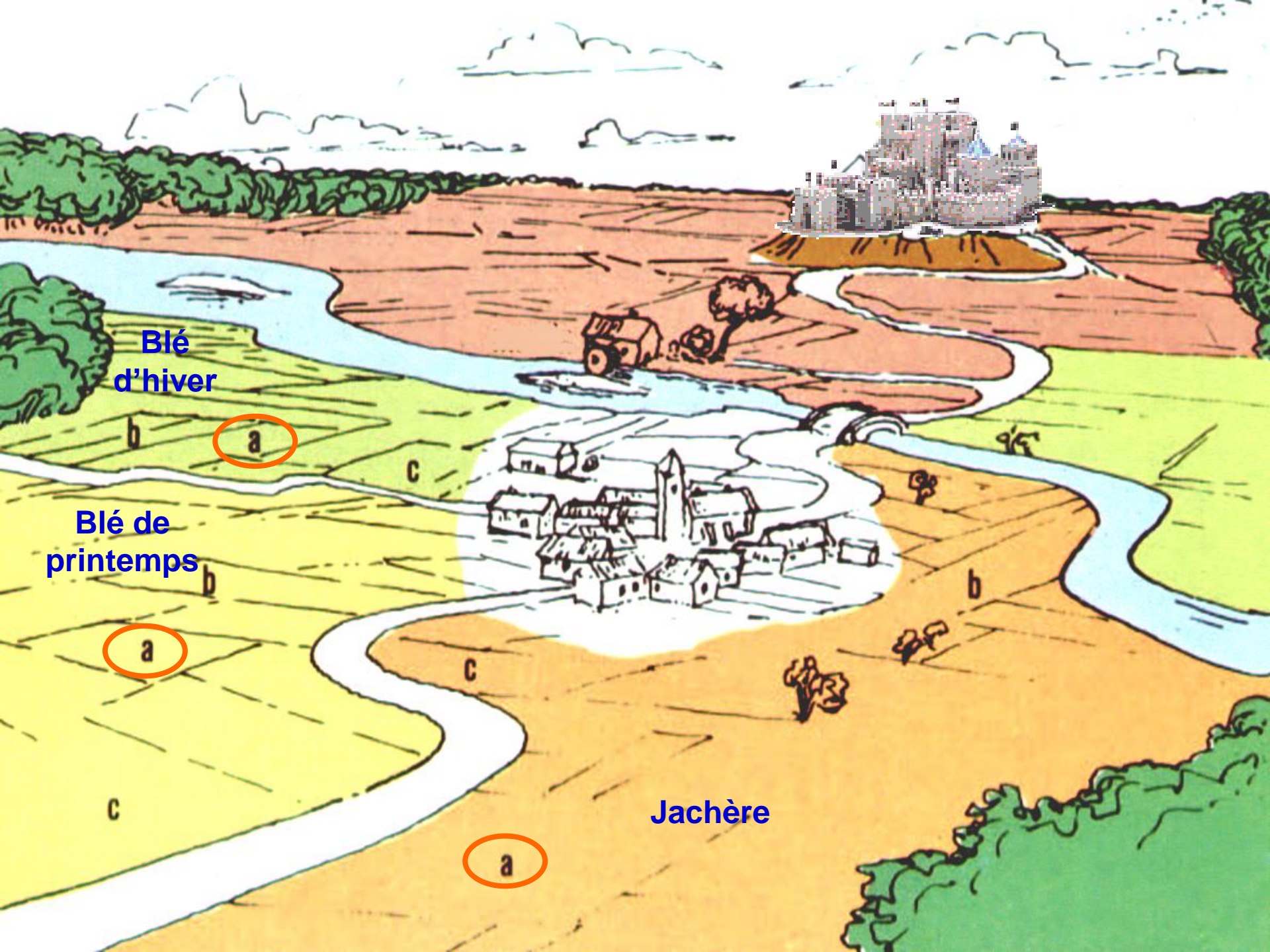

Blé d'hiver

Blé de printemps

Jachère

a

a

a

b

b

b

c

c

c

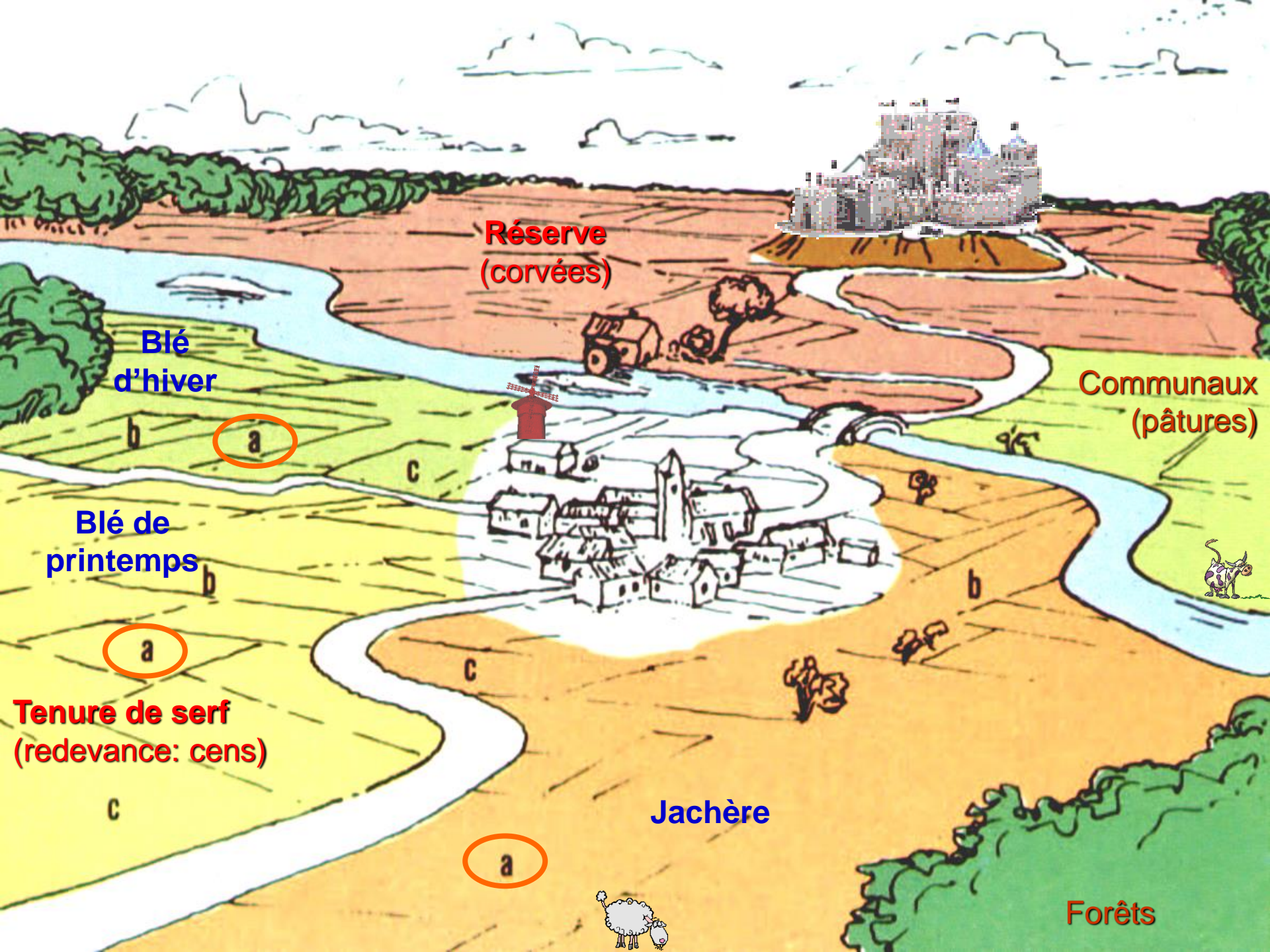

**Réserve
(corvées)**

**Blé
d'hiver**

**Communaux
(pâtures)**

**Blé de
printemps**

**Tenure de serf
(redevance: cens)**

Jachère

Forêts

a

a

a

b

b

b

c

c

c

« En échange de sa tenure doit à la mi-février **deux jours de travail avec des bœufs**: en mars, deux jours avec des bœufs; en avril, deux jours avec des bœufs; à la mi-mai, sept jours avec des bœufs sur une hectare de terre et un **cens de quinze deniers**; en juin, deux jours avec des bœufs; en juillet, **trois jours avec une faux ou avec une fourche**; entre août et septembre, quinze jours avec une faux pour moissonner deux hectares de terre, l'un de blé, l'autre d'avoine; à la Saint-Rémi (début octobre), sept jours avec des bœufs; en octobre, un jour avec ses mains et un autre jour avec des bœufs; de la Saint-Martin (début novembre) jusqu'à la mi-février, quinze jours avec les mains »

D'après le **censier** (document qui énumère les charges des tenures) **du domaine de Manise (Ardennes), fin XI^e siècle**



Le Nain,
« Famille de paysans »

Le thème est la représentation satirique du monde des notaires, avoués et juristes, assoiffés d'argent et exploitant les faibles



Pieter Brueghel le Jeune,
« Le paiement de la dîme ou L'avocat de village », 1617



Le Nain,
« Famille de paysans »



« A faut espérer que ce jeu là
finira bientôt »

Musée Carnavalet



Le tiers état écrasé sous le poids des impôts

Gravure de 1789 musée Carnavalet

4. « La monarchie absolue »

« L'origine du pouvoir royale »

« L'État, c'est moi »

Le lieutenant de
Dieu sur la terre

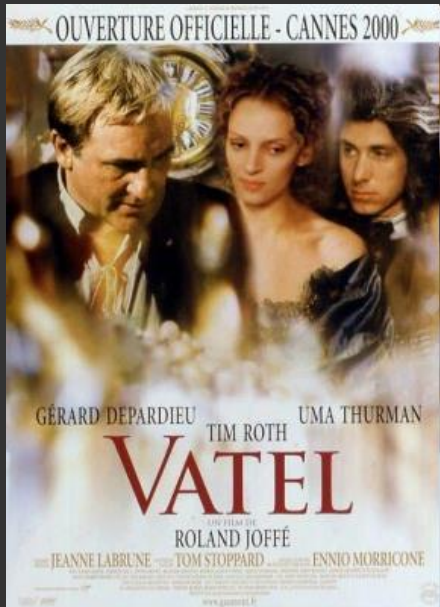

4. « La monarchie absolue »

« L'origine du pouvoir royale »

« L'État, c'est moi »

Le lieutenant de
Dieu sur la terre

« Avant qu'il y eût un Etat, il y avait des rois; d'où il suit que ce sont les rois qui ont fait les lois, et non les lois qui ont fait les rois. Le roi est le maître de tous les biens. Il tire son droit de Dieu et n'a de comptes à rendre qu'à Dieu. Tous les pouvoirs dans l'Etat dérivent de son pouvoir, et tous lui doivent la plus complète obéissance ».

Jacques 1er Stuart, 1567-1603

La vraie loi des libres monarchies,



Monarchie absolue

Monarchie dont le souverain, considéré comme représentant de Dieu sur terre, réunit tous les pouvoirs.

Lois fondamentales

Le fils aimé succède à son père; les filles sont écartées du trône. Le royaume ne peut être ni cédé ni vendu.

États généraux

Assemblée des délégués des trois ordres du royaume réunie pour décider des nouveaux impôts.

Charles Ier d'Angleterre, Van Dyck



L'EUROPE EN 1715

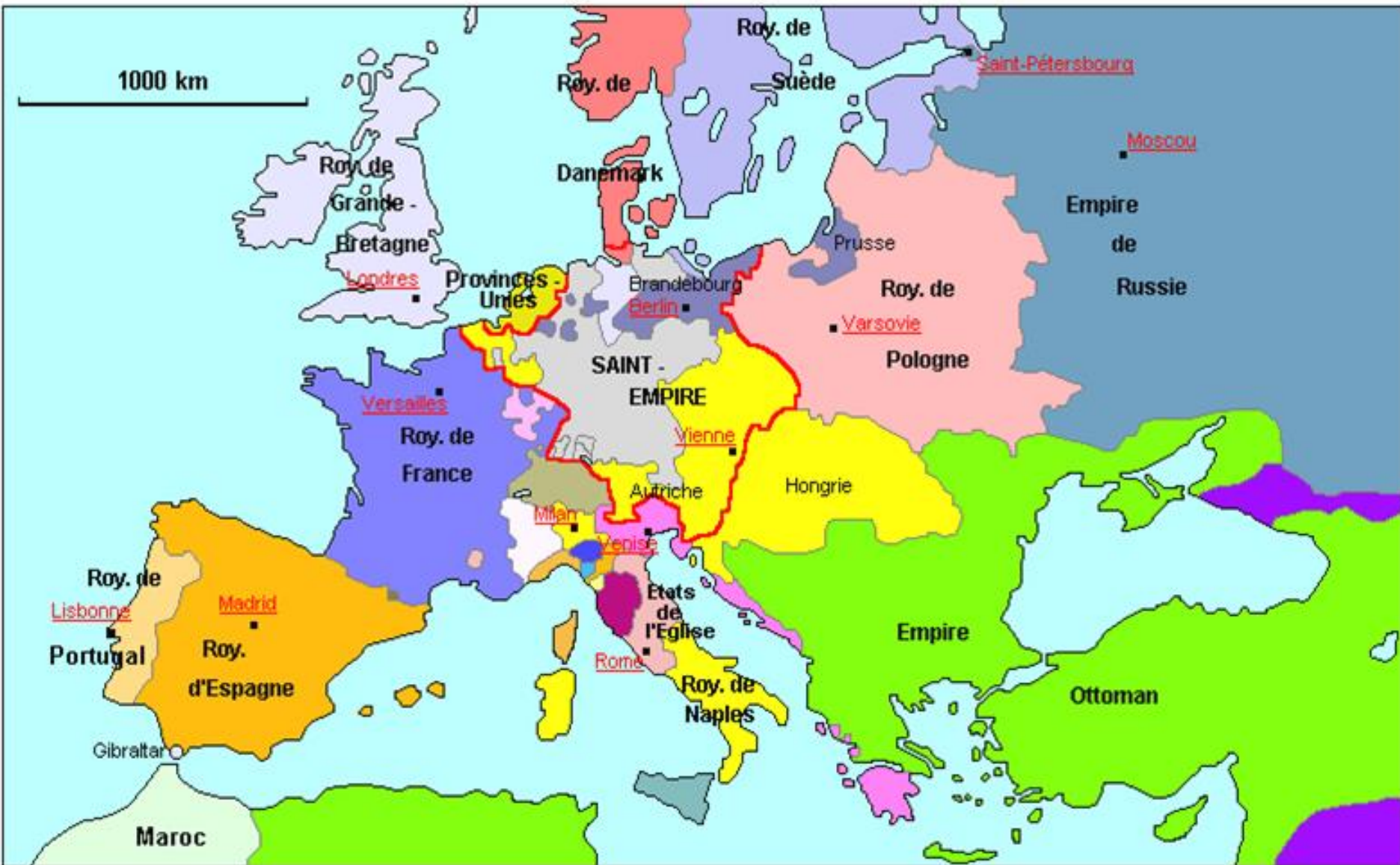

Possessions anglaises



Possessions des Habsbourg



Possessions des Hohenzollern



Limite du Saint-Empire

L'EUROPE EN 1789



Possessions anglaises



Possessions des Habsbourg



Possessions des Hohenzollern



Limite du Saint-Empire

Le Sacre des rois de France

Insignes de
la royauté



Le Sacre des rois de France

Insignes de la royauté

Le dais délimite un espace
sacré autour du roi

Colonne =
puissance, solidité

Le sceptre

La couronne

La main de justice

L'épée

La fleur de lys



Rigaud
portrait de Louis XIV
(1701)





Chapelle Royale, Cathédrale de Séville.

Couronne impériale de l'Empire allemand Xe (Othon le Grand) – débuts du XIXe



La Monarchie

Article 1.

2. La souveraineté nationale réside dans le peuple espagnol, dont émanent tous les pouvoirs de l'État.

3. La forme politique de l'État Espagnol est la Monarchie parlementaire.

Constitution espagnole de 1978.



« Dieu établit les rois comme ses ministres et règne par eux sur les peuples (...). Les princes agissent donc comme ministres de Dieu et ses lieutenants sur la terre (...). C'est pour cela que nous avons vu que le trône royal n'est plus le trône d'un homme, mais le trône de Dieu lui-même (...). Il apparaît de tout cela que la personne des rois est sacrée, et qu'attenter sur eux est un sacrilège.

Dieu les fait oindre par ses prophètes d'une onction sacrée comme il fait oindre les pontifes (...). Saint-Paul conclut ainsi : « *Il est donc nécessaire que vous soyez soumis au roi non seulement par crainte de sa colère, mais encore par l'obligation de votre conscience. Quand même il ne s'acquitterait pas de son devoir, il faut respecter en eux leur charge et leur ministère* ».

Bossuet (1627-1704),

Politique tirée de l'Écriture-Sainte



Rigaud
Portrait de Bossuet



Le dais délimite un espace sacré autour du roi

Thémis, déesse grecque de la justice, tenant une balance



Colonne = puissance, solidité

Le sceptre

La couronne

L'épée

La main de justice

La fleur de lys



-..." Le Roi doit être **catholique.**

- Par les serments du sacre, le Roi s'engage vis-à-vis des évêques à leur conserver leurs **privilèges**, leurs lois et leur justice et vis-à-vis du peuple chrétien, à le protéger, à combattre **l'hérésie.**

-Un impôt nouveau ne peut être établi qu'après le consentement des États-Généraux...“

Lois fondamentales du royaume

Portrait de Louis XVI



Château de Versailles

Vue de **château de Versailles**, depuis la place d'Armes en 1722
On a pu dire que Versailles était un « chantier permanent ».



Louis XIV fait édifier le plus grand palais de son temps pour symboliser la puissance de la monarchie française. À partir de 1682, la Cour et le gouvernement peuvent s'y installer.

Vue de **château de Versailles**, depuis la place d'Armes en 1722
On a pu dire que Versailles était un « chantier permanent ».



Louis XIV fait édifier le plus grand palais de son temps pour symboliser la puissance de la monarchie française. À partir de 1682, la Cour et le gouvernement peuvent s'y installer.

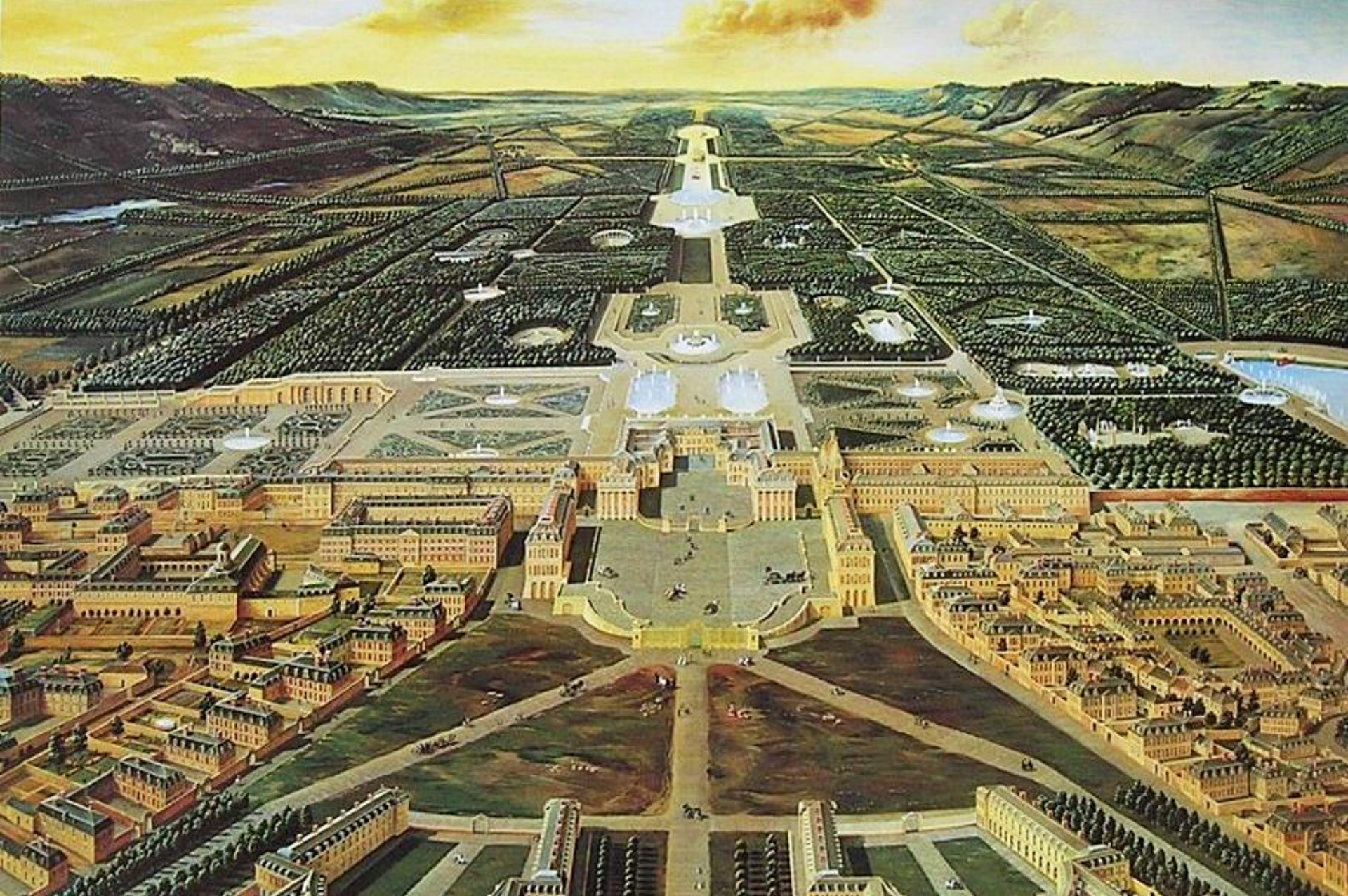

Louis XIV fait édifier le plus grand palais de son temps pour symboliser la puissance de la monarchie française. À partir de 1682, la Cour et le gouvernement peuvent s'y installer.

Jardin a la française

Il porte à son apogée l'art de corriger la nature pour y imposer la symétrie. Il exprime le désir d'exalter dans le végétal le triomphe de l'ordre sur le désordre, de la culture sur la nature sauvage, du réfléchi sur le spontané

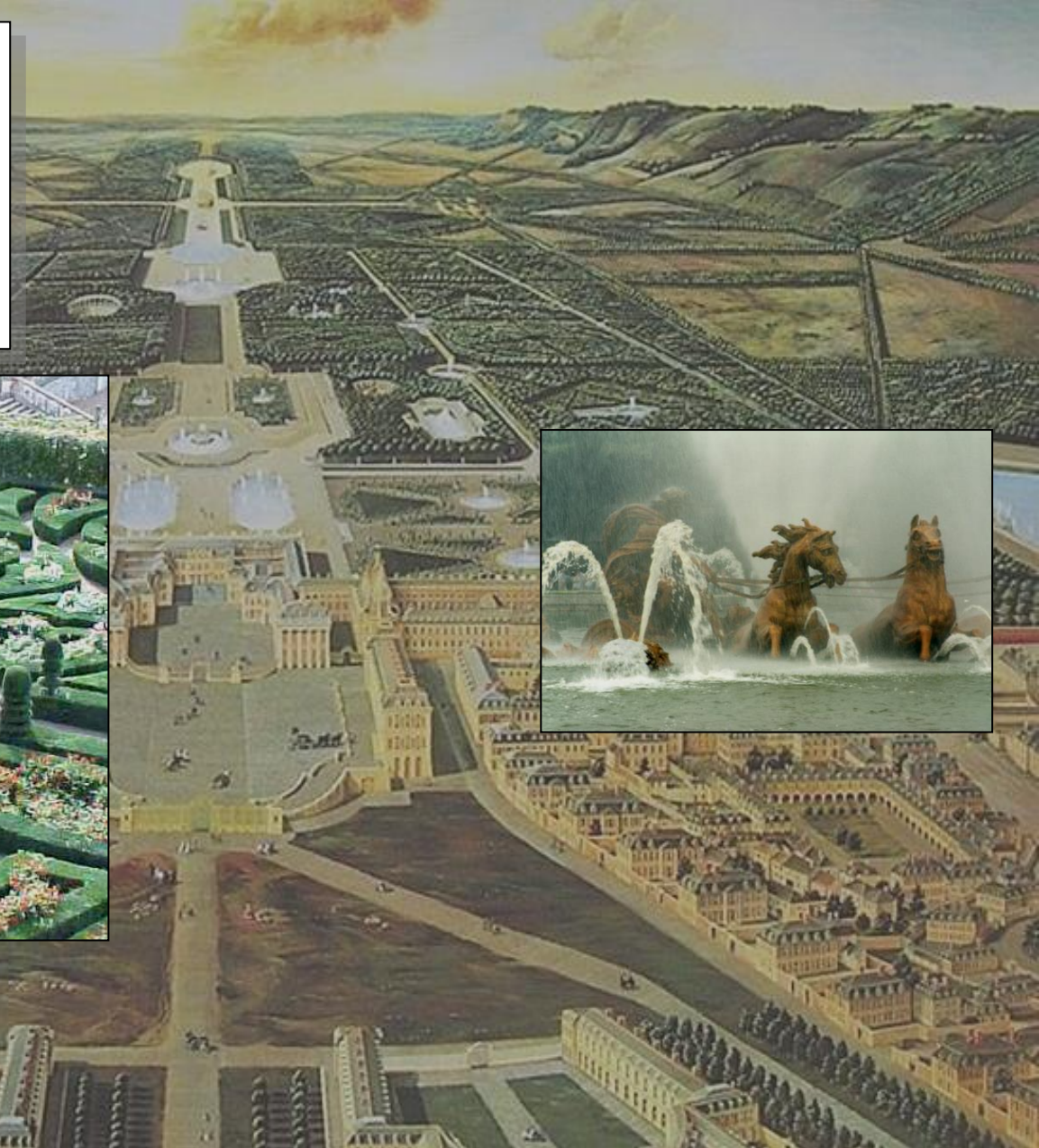

Louis XIV fait édifier le plus grand palais de son temps pour symboliser la puissance de la monarchie française. À partir de 1682, la Cour et le gouvernement peuvent s'y installer.



Le hameau de la Reine: un jardin à l'anglaise

Louis XIV fait édifier le plus grand palais de son temps pour symboliser la puissance de la monarchie française. À partir de 1682, la Cour et le gouvernement peuvent s'y installer.

Les impôts royaux

La capitation

Impôt direct, créé en 1695. Il est perçu par tête et selon les revenus.

Le centième denier

Il s'agit d'une taxe qui porte sur les échanges. Elle correspond à 1% du total de la transaction.

La corvée royale

C'est une obligation pour les communautés de réaliser gratuitement des travaux sur les routes royales.

Le franc-fief

C'est un droit dû au Roi par les roturiers propriétaires de biens nobles.

La gabelle

Créé en 1383, c'est le privilège royal de vendre le sel. La gabelle varie énormément d'une province à une autre.

Le papier timbré

Il s'agit de papiers spéciaux qui doivent être utilisés pour la rédaction de certains actes.

La taille

C'est un impôt direct payé par les roturiers (ceux qui ne sont pas nobles). Cet impôt est, normalement, proportionnel aux revenus.

Le vingtième

C'est un impôt direct royal, créé en 1749. Il concerne tout le monde. Cet impôt porte sur les revenus.

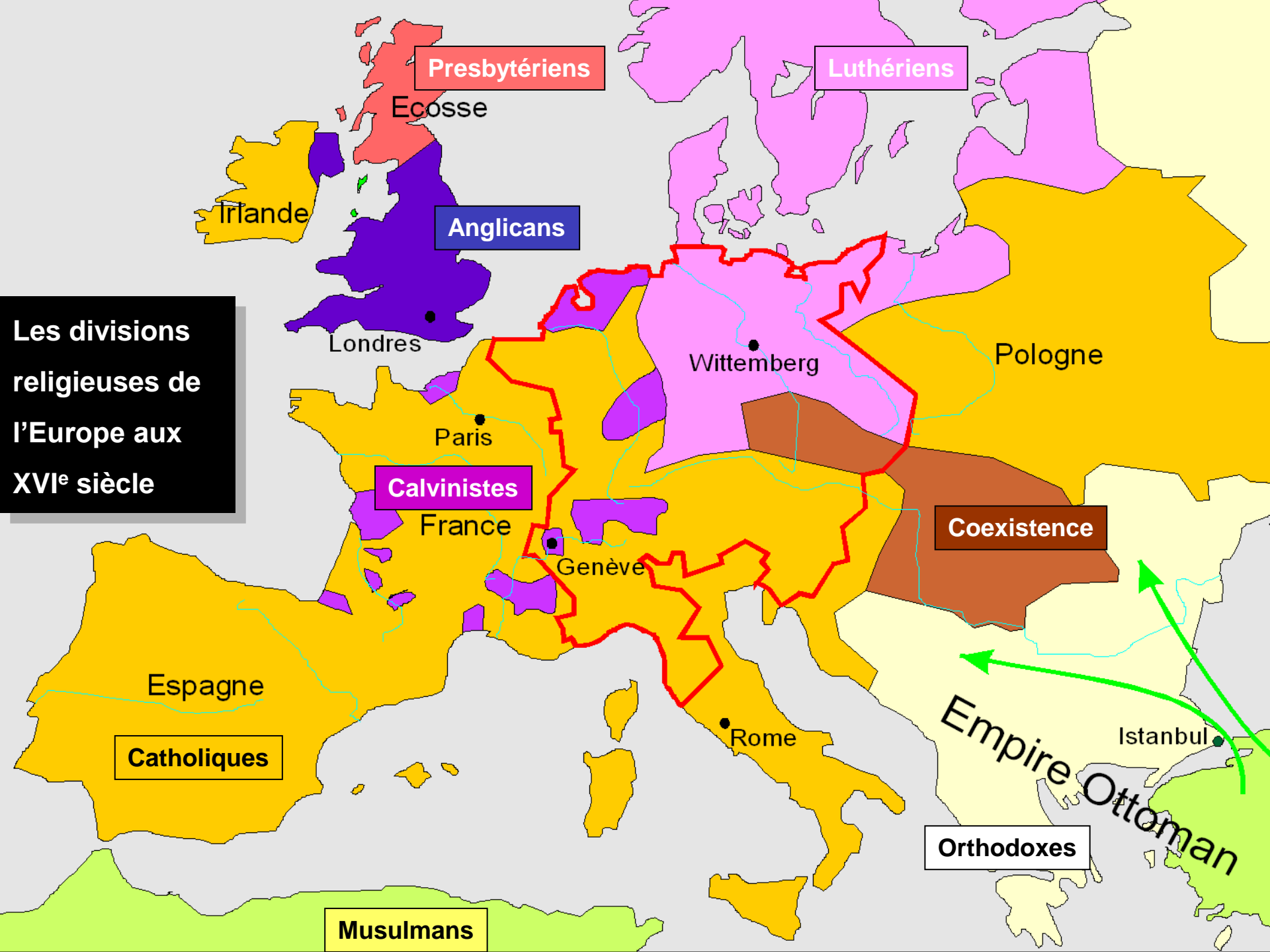

Les divisions religieuses de l'Europe aux XVI^e siècle

Presbytériens

Luthériens

Anglicans

Calvinistes

Coexistence

Catholiques

Orthodoxes

Musulmans

Ecosse

Irlande

Londres

Paris

France

Genève

Wittenberg

Pologne

Espagne

Rome

Empire Ottoman

Istanbul



Bernini,
La Chaire
de saint Pierre
(Cathedra Petri),

Sainte Marie
la Blanche, Séville





Un temple catholique
Église du Gesù (Rome)



Un temple catholique
Église du Gesù (Rome)

Église Saint-Pierre de Vienne (Autriche)



Un temple protestant calviniste



Un temple catholique
Église du Gesù (Rome)

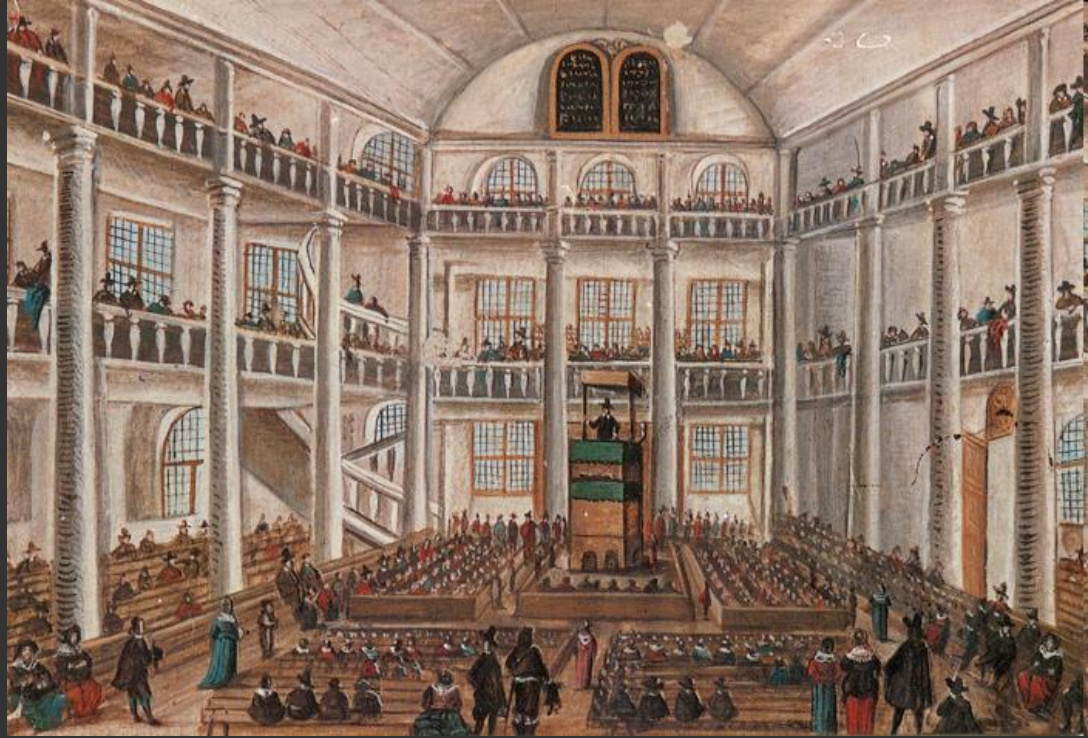



Irlande du Nord



République d'Irlande



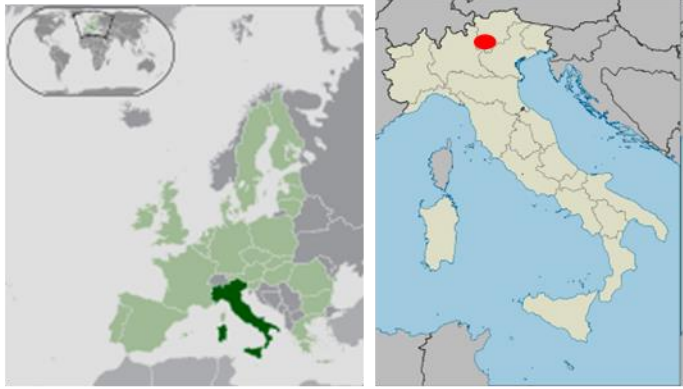

**Le Concile de Tente (1545-63):
La Contre-réforme**

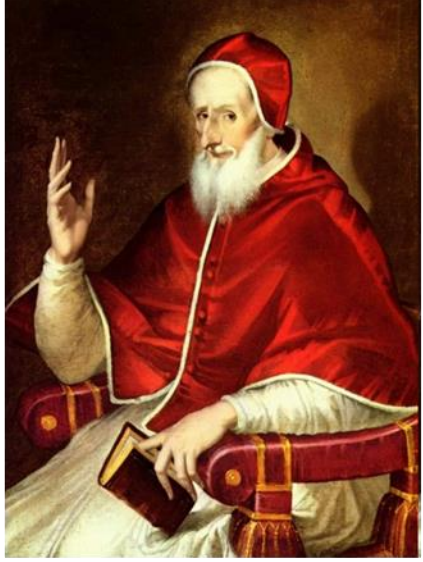

Saint Pie V,
El Greco



La Compagnie de Jésus 1540



La Tiare
Les clés de
Saint-Pierre



Ignacio de Loyola



La Congrégation de l'Index
(des livres interdits)

La potence

Les galères



Le fouet

Lieu de conversion.

La prison

La roue

Le feu

Les moyens pour convertir aux protestants

Missions - 17. Siècle.



Luth. de G. Singlet

La guerre de Trente Ans (1618-1648)

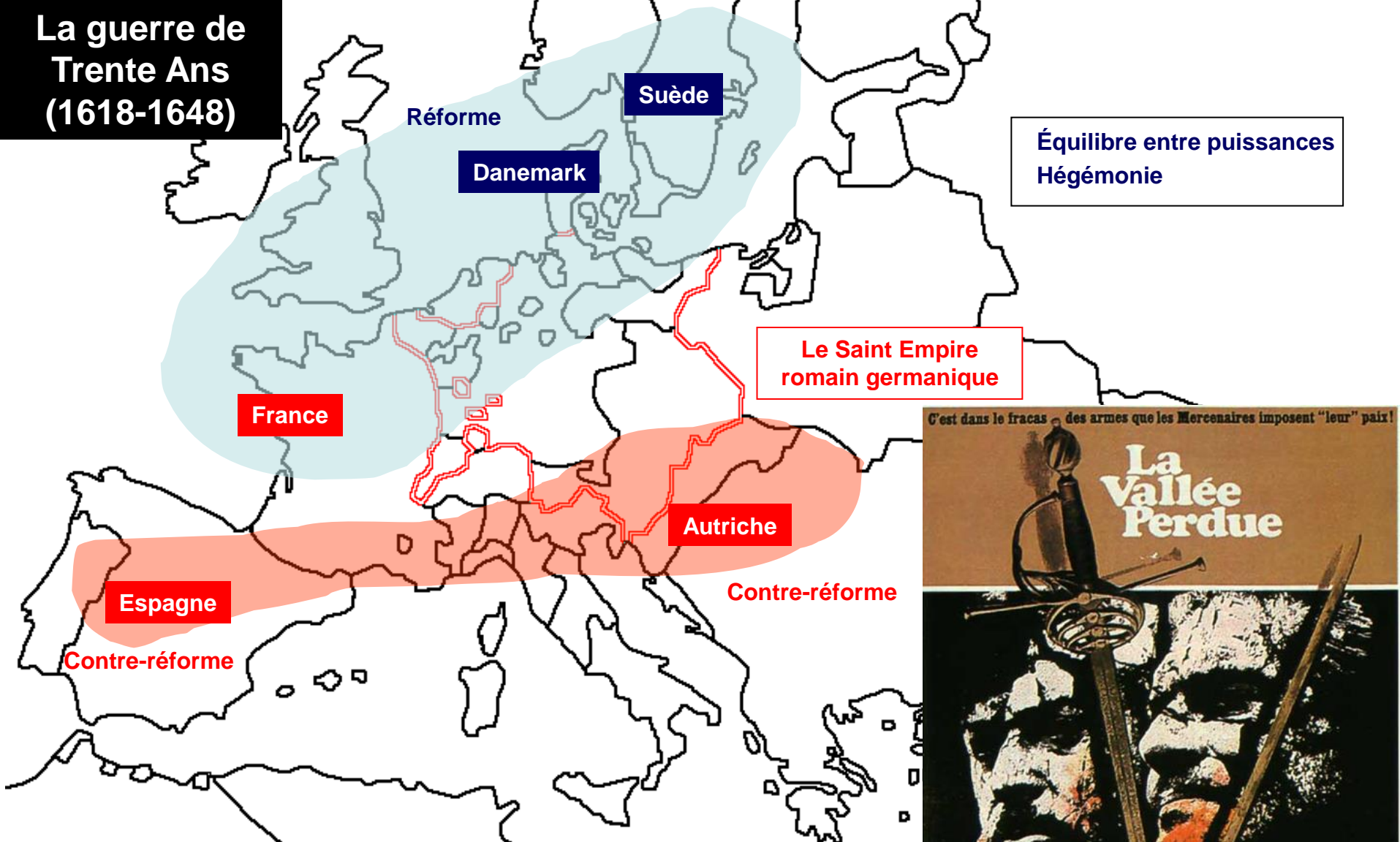

La Paix de Westphalie (1648) et la Paix des Pyrénées (1659)

Espagne puissance secondaire
Renforcement de la monarchie absolue
"cuius regio, eius religio"

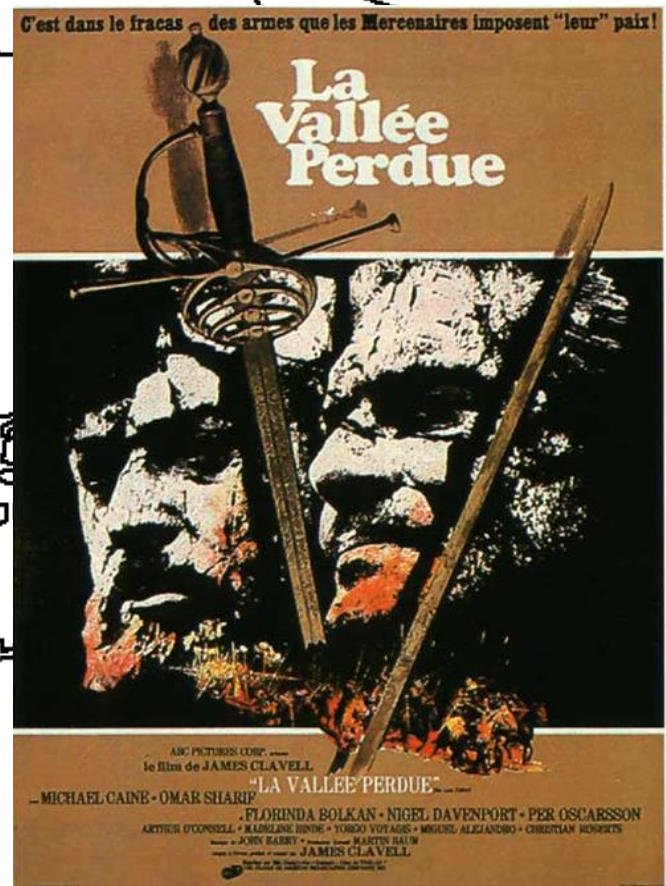

5. Les Lumières



Joseph Ducreux,
« Autoportrait, bâillant », 1783



Joseph Ducreux,
« Le Discret » (vers 1790)

5. Les Lumières



Vēdekļis "Mazais milulis". Francija, 18. gs. 4. cet. Kauls, audums, šitēri; siluētgriezums, gravējums, metāla folijas apdare, gleznojums, zeltījums
Fan "Little Darling". France, fourth quarter of the 18th century. Bone, fabric, sequins; silhouette cutting, engraving, metallic foil finish, painting, gilding.

5. Les Lumières



La porte de Brandebourg

Le portail baroque du palais de San Telmo, Séville, XVIII

5. Les Lumières

Rubens, « Les Trois Grâces »



Antonio Canova,
« Les Trois Grâces », Musée de l'Ermitage



5. Les Lumières

Jean-Baptiste Chardin
« Le Dessinateur », 1737



Gabriel de Borbón y Sajonia
Mengs, 1765-7



5. Les Lumières

La Marquise de Châtelet
Quentin de La Tour



Autoportrait de
Quentin de La Tour, 1751



5. Les Lumières

Madame Du Barry,
Élisabeth Vigée Le Brun, 1781



Élisabeth Vigée-Lebrun.
« La reine Marie-Antoinette » 1783



5. Les Lumières

Élisabeth Vigée-Lebrun.
« Autoportrait au chapeau de paille » 1782



Élisabeth Vigée-Lebrun.
« Autoportrait » 1790



5. Les Lumières

Thomas Gainsborough
« Mrs Sarah Siddons » 1785



Thomas Gainsborough
Portrait de Sarah Buxton 1776-1777



5. Les Lumières

Cérémonie d'initiation
dans une **loge**
maçonnique viennoise
pendant le règne de
Joseph II à laquelle
assiste **Mozart** (1741-90)
assis à l'extrême droite



Andreas Unterberger,
« À l'espoir couronné »,
1784

5. Les Lumières

La franc-maçonnerie

1791



5. Les Lumières

« Je crois en un Dieu, un seul, et j'aspire au bonheur au-delà de cette vie.

Je crois en l'égalité entre les hommes, et je crois que les devoirs religieux consistent à appliquer la justice, aimer la charité, et s'efforcer de rendre heureux son prochain.

Cependant, de peur que l'on puisse penser que je crois en beaucoup d'autres choses, à côté de celles-là, je vais, dans l'élaboration de cette œuvre, affirmer les choses auxquelles je ne crois pas, et mes raisons de ne pas y croire.

Je ne crois pas en la foi professée par l'Église juive, par l'Église romaine, par l'Église grecque, par l'Église turque, par l'Église protestante, ni par aucune Église de ma connaissance. Mon propre esprit est ma propre Église.

Toutes les Églises institutionnelles nationales, juive, chrétienne, ou turque, ne m'apparaissent pas autrement que des inventions humaines établies pour terroriser et réduire en esclavage l'humanité, et monopoliser le pouvoir et le profit.

Je n'ai pas l'intention, en déclarant cela, de condamner ceux qui croient autrement, ils ont le même droit à leur croyance que moi à la mienne. Cependant, il est nécessaire au bonheur de l'homme qu'il soit mentalement loyal envers lui-même »



Thomas Paine (1737-1809) Le Siècle de la raison

5. Les Lumières



Goya, « Jovellanos », 1798

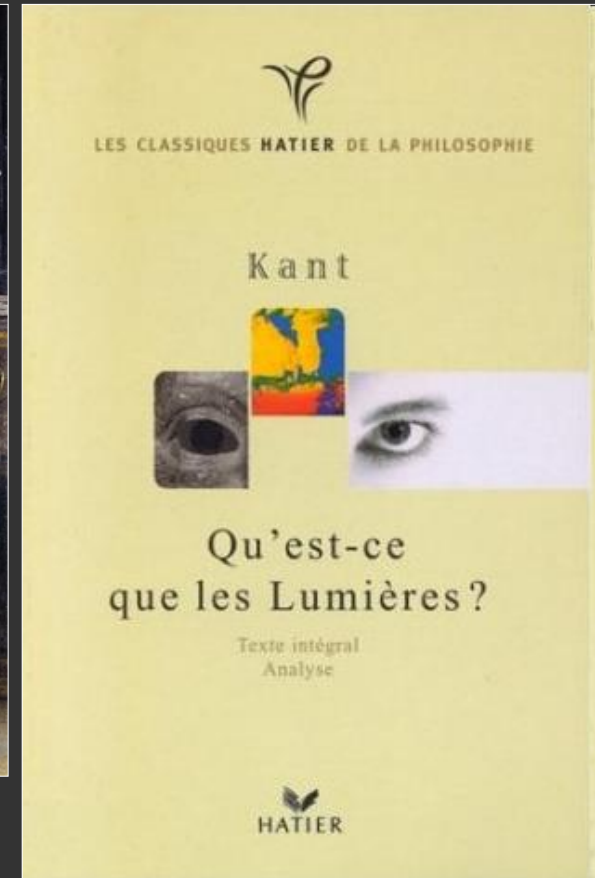

« Ô bonheur! Fin et but de notre être », 1734

Alexander Pope (1688-1744) est un poète anglais



5. Les Lumières

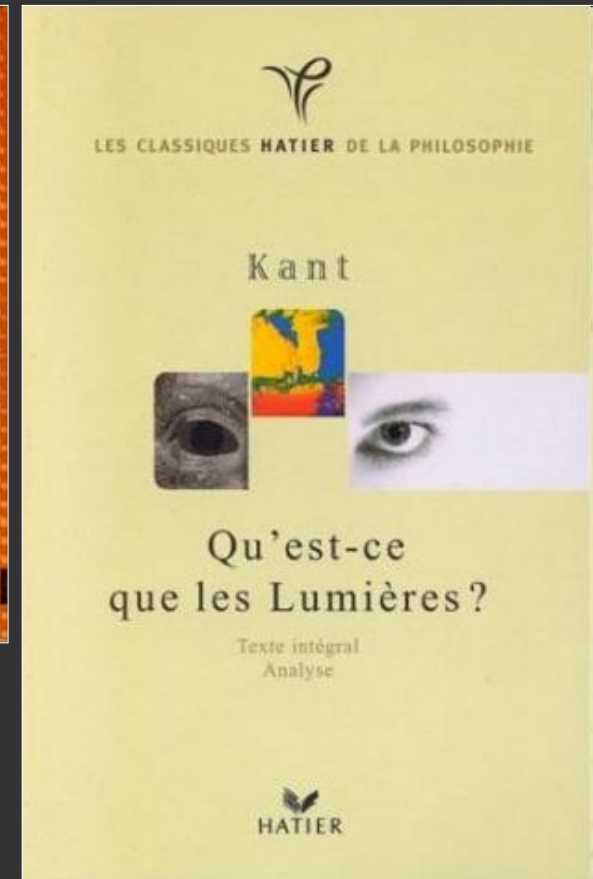

«La ilustración es la salida del hombre de su minoría de edad. El mismo es culpable de ella. **La minoría de edad estriba en la incapacidad de servirse del propio entendimiento**, sin la dirección de otro. Uno mismo es culpable de esta minoría de edad cuando la causa de ella no yace en un defecto del entendimiento, sino en la falta de decisión y ánimo para servirse con independencia de él, sin la conducción de otro. **¡Sapere aude! ¡Ten valor de servirte de tu propio entendimiento!** He aquí la divisa de la ilustración» KANT

5. Les Lumières

Au XVIIIe siècle, le système politique qui domine en Europe est la **monarchie absolue** par laquelle la souveraineté réside en la personne seule du roi. La religion cautionne cette autorité qui s'impose obligatoirement à tous.

Pourtant **la monarchie absolue est remise en cause** à la fin du XVIIIe siècle dans les États marchands du nord de l'Europe, en particulier en **Angleterre** où des droits de l'homme sont reconnus et où une révolution, au cours de laquelle le roi est décapité, génère progressivement une **monarchie parlementaire**.

Tout au long du XVIIIe siècle, **les Lumières** poursuivent et accentuent la contestation. **Les philosophes réfléchissent sur les libertés, demandent une constitution, la séparation des pouvoirs, des représentants élus.** Certains revendiquent même l'égalité et la démocratie. **Les États-Unis d'Amérique** appliquent quelques-uns de ces principes dans le cadre d'une république mise en place juste avant que n'éclate la Révolution française.

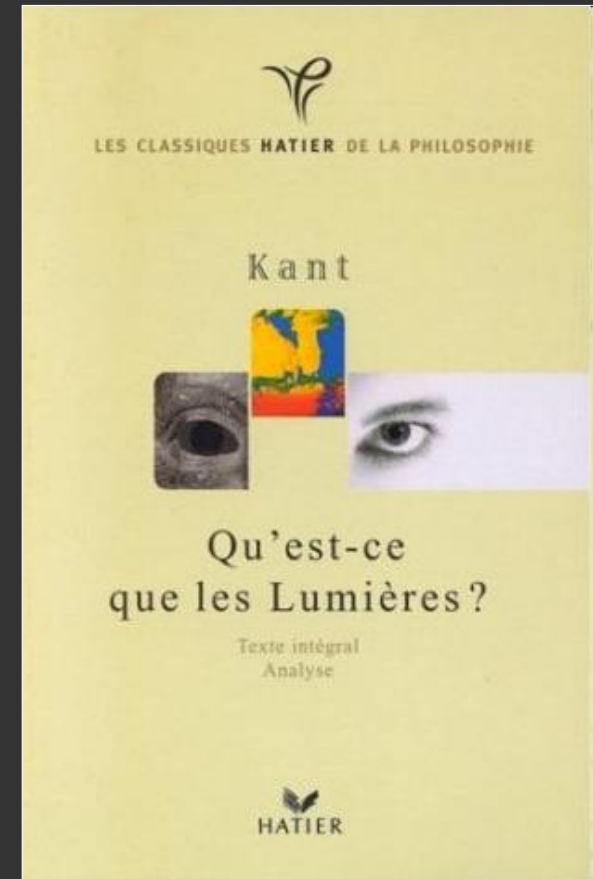

Le rationalisme (Descartes) et l'empirisme (Newton)

L'héritage
du XVIIe
siècle



René Descartes (1596-1650),
d'après Frans Hals.

Descartes affirme un dualisme substantiel entre l'âme (la *res cogitans*, la pensée) et le corps (la *res extensa*, l'étendue)

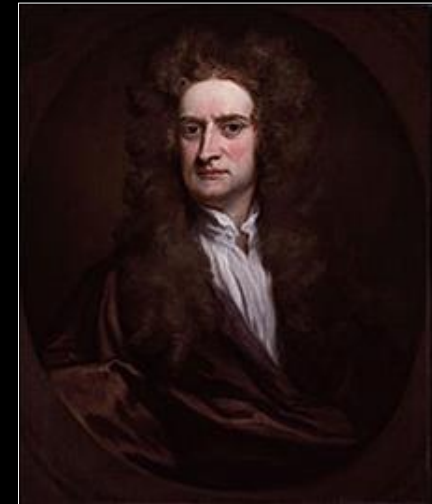

« L'homme n'est qu'un roseau, le plus faible de la nature; mais c'est un roseau pensant. Il ne faut pas que l'univers entier s'arme pour l'écraser: une vapeur, une goutte d'eau, suffit pour le tuer. Mais, quand l'univers s'écraserait, l'homme serait encore plus noble que ce qui le tue, parce qu'il sait qu'il meurt, et l'avantage que l'univers a sur lui, l'univers n'en sait rien.

Toute notre dignité consiste donc en la pensée ».

Pascal (1623-62), « *Pensées*, 347 »



« **Sapere aude** » ou « **Sapere aude !** » est une locution latine à l'origine empruntée à Horace (Epitres, I, 2, 40) signifiant littéralement en français « **Ose savoir !** ».

Cette injonction est plus couramment traduite par « **Aie le courage de te servir de ton propre entendement !** » et est connue pour être la devise des **Lumières** selon **Emmanuel Kant**



Fragonard,
« Les hasards heureux de
l'escarpolette
(la Balançoire) »
(1767).

La nouvelle place
accordée au
monde sensible
se traduit par la
découverte du
milieu naturel

Le déisme

« L'univers m'embarresse, et je ne puis songer que cette horloge existe et n'ait pas d'horloger. »

Voltaire



La nouvelle place accordée au monde sensible se traduit par la découverte du milieu naturel

Le déisme

« Je méditais cette nuit; j'étais absorbé dans la contemplation de la nature; j'admirais l'immensité, le cours, les rapports de ces globes infinis que le vulgaire ne sait pas admirer.

J'admirais encore plus l'intelligence qui préside à ces vastes ressorts. Je me disais: « Il faut être aveugle pour n'être pas ébloui de ce spectacle; il faut être stupide pour n'en pas reconnaître l'auteur; il faut être fou pour ne pas l'adorer »

Voltaire, 1746



La nouvelle place accordée au monde sensible se traduit par la découverte du milieu naturel

JOURNAL DE PARIS.

Samedi 5 AVRIL 1783, de la Lune le 5

Le despotisme éclairé



Frédéric II
de Prusse



Catherine II
de Russie



Charles III
d'Espagne



Marie-Thérèse
d'Autriche



Joseph II
d'Autriche

Le despotisme éclairé est une **doctrine politique issue des idées des philosophes du siècle des Lumières.**

Variante du despotisme qui s'est développée au milieu du XVIIIe siècle, le pouvoir y est exercé par des **monarques de droit divin dont les décisions sont guidées par la raison** et qui se présentent comme les premiers serviteurs de l'État.

Ms. María Josef.
A Dios por razon de estado.
Auto Sacramental alegórico.

Personas.
El infierno, de galan
El pensamiento de loco
La fentitividad, europeos alo Romanos
La sinagoga afra, alo judios
africa alo moros,
africa america alo yndios.
gablo
Baghymo
Confir macion
Ley natural
Ley escrita



AVTO SACRAMEN
TAL DEL COLMENAR. COMPVESTO POR
 el Doctor Tarrega, Canonigo de la Santa Iglesia de Valencia. Impref-
 so con licencia, En Salamãca, Por Antonia Ramirez viuda. Y por
 su original en Seuilla, Por Bartolome Gomez, A la Car-
 cel Real. Año de 1616.

* Son interlocutores los siguientes. *
 Scney Iudio. Donato Labrador. San Pedro, y San Pablo.
 Machin su criado. Doriffo.
 Coridon Alcalde. Rifeo.
 Galatco. Alcina.

A Dios por razón de estado
 PEDRO CALDERÓN DE LA BARCA

1. L'État pour l'Ancien Régime:

« La raison d'État au service de Dieu »

Calderón de la Barca, vers 1650

2 L'État pour Les Lumières

«La grandeur des nations ne s'appuiera plus, comme autrefois, sur la splendeur de leurs triomphes, sur l'esprit martial de leurs enfants, sur l'étendue de leurs limites ou sur le crédit de leur gloire (...).

Tout est déjà différent dans l'actuel système de l'Europe. Le commerce, l'industrie et l'opulence, qui naît de tous deux, sont, et probablement le resteront longtemps, les seuls appuis de la prépondérance d'un État ».

Jovellanos, 1785



A ELREY D JOSÉ I.
AUGUSTO INVICTO PIO,
RESTAURADOR
DAS ARMAS DAS LETRAS.
DO COMMERCIO DA AGRICULTURA
REPARADOR
DA GLORIA E FELICIDADE PUBLICA
CLEMENTISSIMO PAY DE SEUS VASSALLOS
PROTECTOR DA INNOCENCIA
VINGADOR SUPREMO DA OPPRESSÃO
CONSERVADOR DA PAZ PUBLICA
E INIMIGO DA DISCORDIA
O COMMERCIO DAS PESCARIAS
DESTA VILLA REAL DE S. ANTONIO
LEVANTADA EM CINCO MEZES PELAS
SUAS REAES PROVIDENCIAS E DECRETOS
QUE COM TODO OZELLO EXECUTOU
O MARQUEZ DE POMBAL,
DA INUNDACÃO DO OCEANO, EM QUE
SECULOS ANTES ESTEVE SUBMERGIDA
ERIGIO ESTE OBELISCO
PARA PERPETUO PADRÃO DO SEU
HUMILDE E IMMORTAL RECONHECIM^{TO}
A N N O DE 1775

2 L'État pour Les Lumières

«La grandeur des nations ne s'appuiera plus, comme autrefois, sur la splendeur de leurs triomphes, sur l'esprit martial de leurs enfants, sur l'étendue de leurs limites ou sur le crédit de leur gloire (...).

Tout est déjà différent dans l'actuel système de l'Europe. Le commerce, l'industrie et l'opulence, qui naît de tous deux, sont, et probablement le resteront longtemps, les seuls appuis de la prépondérance d'un État ».

Jovellanos, 1785



« Le rêve de la raison produit des monstres »

Goya, 1799

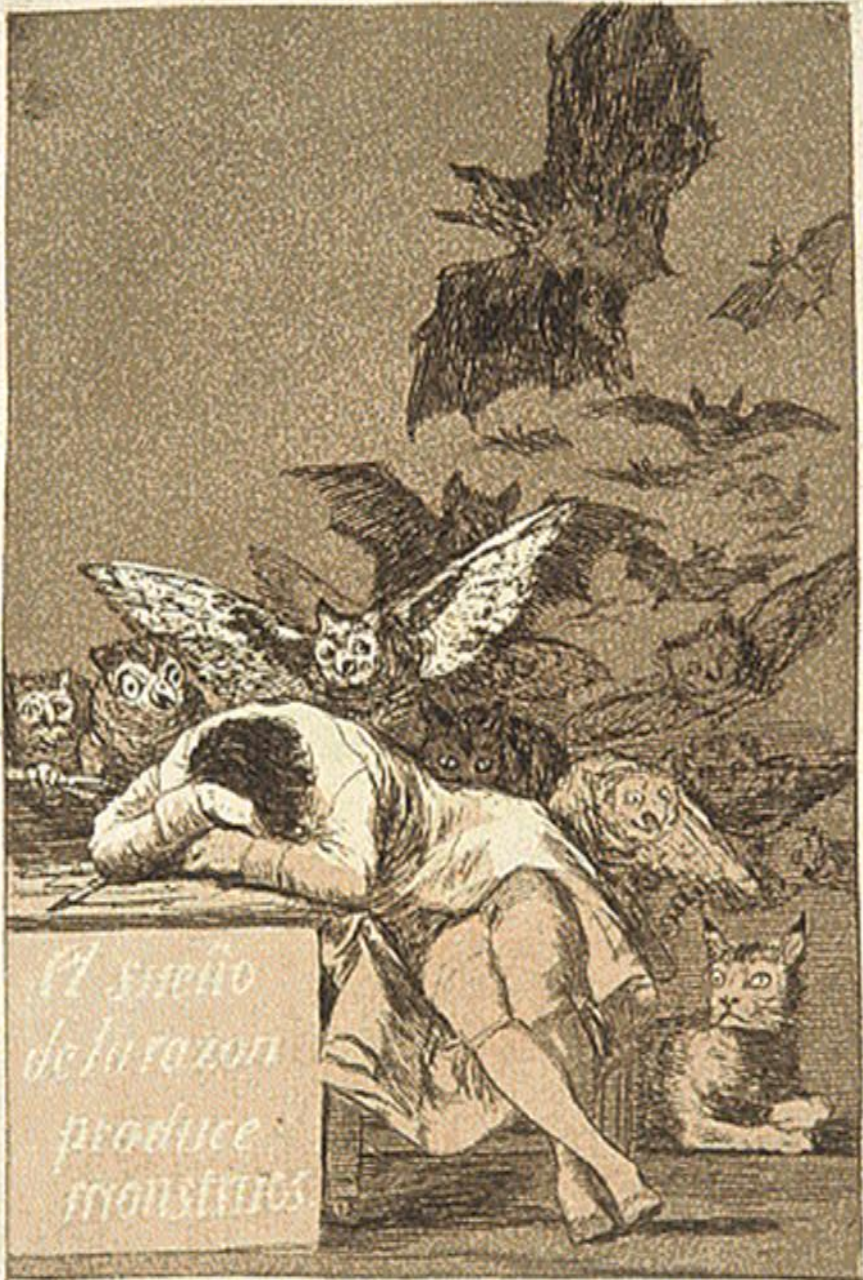

Chardin, « La jeune maîtresse d'école »



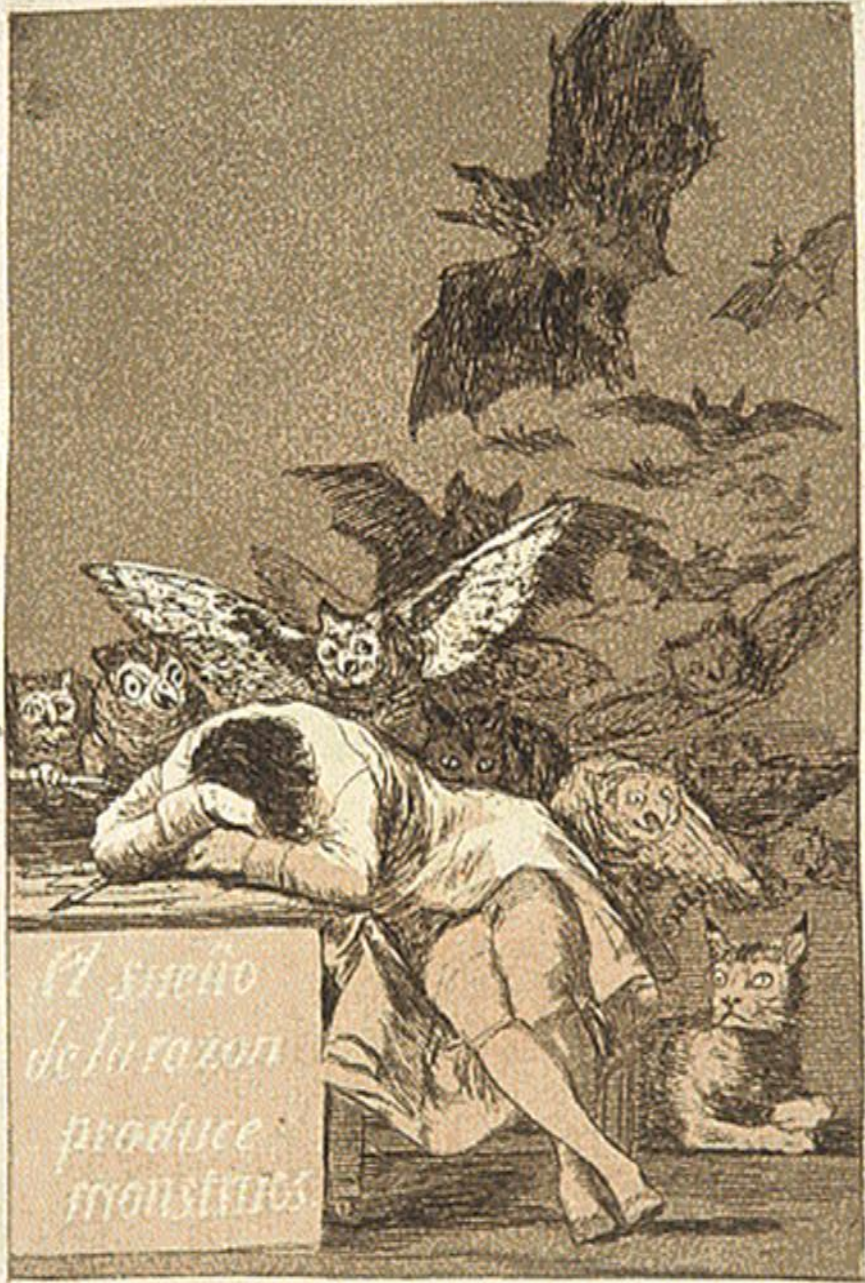

« Le rêve de la raison produit des monstres »

Goya, 1799

Asta su Abuelo



La scène présente la lecture, en 1755, de L'Orphelin de la Chine, une tragédie de **Voltaire**, chez Madame Geoffrin, épouse de l'administrateur de la **manufacture** de Saint-Gobain.

Ce **salon** est l'un des plus célèbres dans toute l'Europe.

Les personnalités les plus en vue du monde politique, littéraire et artistique s'y pressent et s'y rencontrent. Parmi elles on reconnaît :

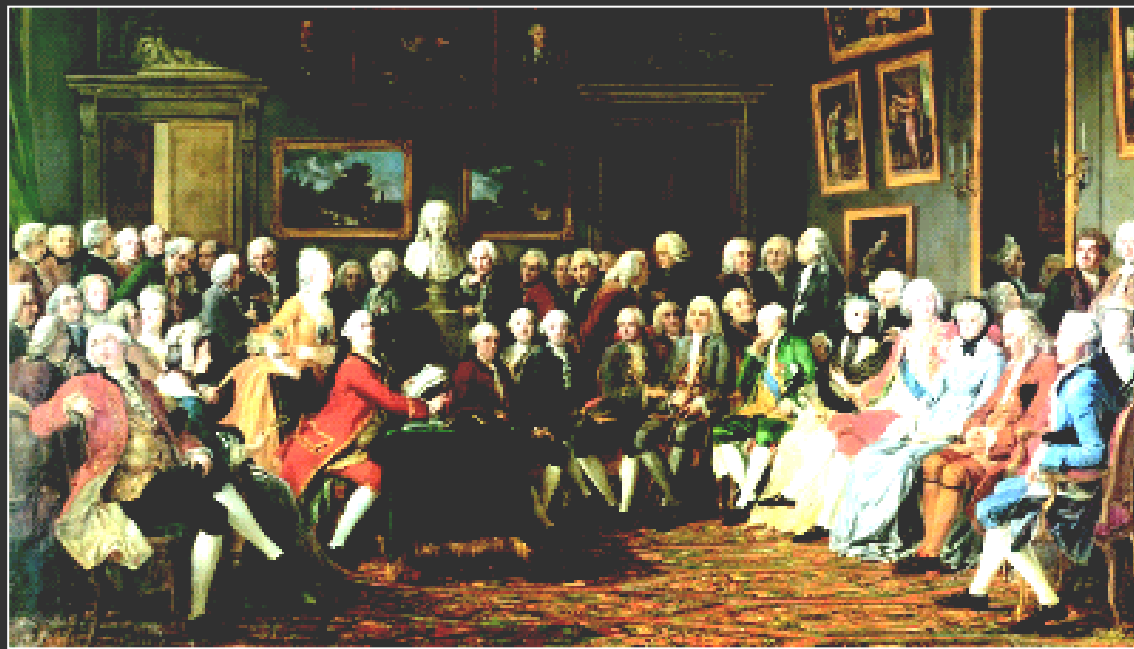

Rousseau (1712-1778), d'Alembert (1717-1783) et Diderot (1713-1784), entourant le buste de Voltaire (1694-1778).

« Parce que vous êtes un grand seigneur, vous vous croyez un grand génie Noblesse, fortune, un rang, des places, tout cela rend si fier !

Qu'avez-vous fait pour tant de biens ? Vous vous êtes donné la peine de naître, et rien de plus ; du reste homme assez ordinaire; tandis que moi, morbleu ! perdu dans la foule obscure, il m'a fallu éprouver plus de science et de calculs pour subsister seulement »

BEAUMARCHAIS , le mariage de Figaro

LA FOLLE JOURNÉE,
OU
LE MARIAGE DE FIGARO,

Comédie en cinq Actes, en Prose,

PAR M. DE BEAUMARCHAIS.

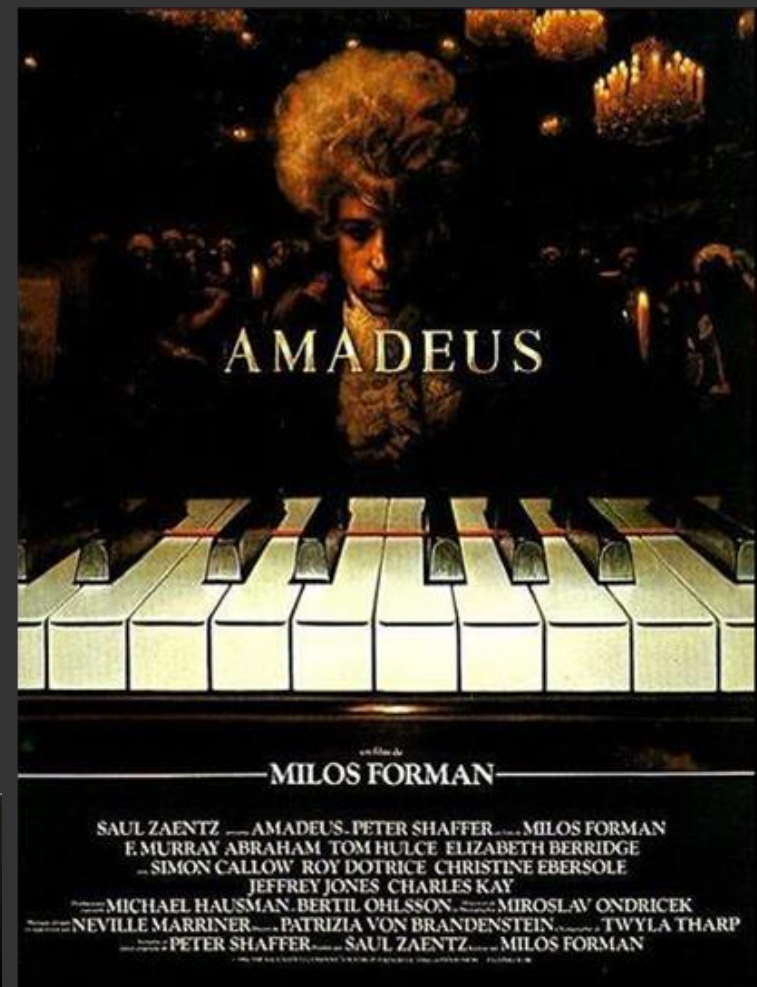

« Fléchir le genou devant un homme, ou devant une image, n'est qu'une cérémonie extérieure, dont le vrai Dieu, qui demande le cœur et l'esprit, ne se soucie guère ».

DIDEROT





« En France, un noble méprise souverainement un négociant. Je ne sais pourtant le quel est le plus utile à un Etat: le seigneur bien poudré qui sait précisément à quelle heure le roi se lève, et qui se donne des airs de grandeur, ou un négociant qui enrichit son pays, donne des ordres au Caire et contribue au bonheur du monde ».

VOLTAIRE

« Je ne suis pas d'accord avec ce que vous dites, mais je suis prêt à me battre jusqu'à la mort pour votre droit à le dire »

VOLTAIRE

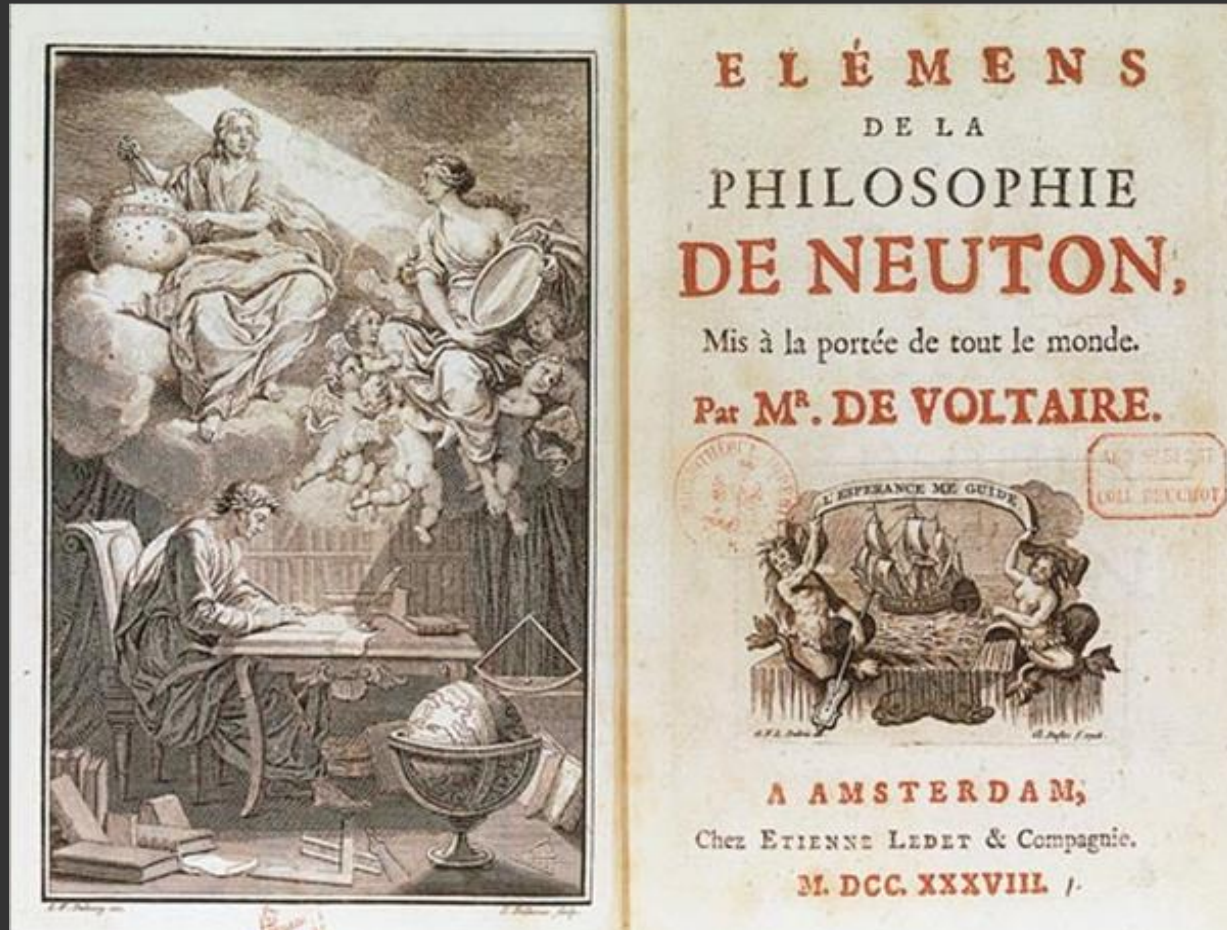

« Voici à quoi **la législation anglaise** es enfin parvenue: à remettre chaque homme dans tous les droits de la nature, dont ils sont dépouillés dans presque toutes les monarchies (...)

Et en effet c'est une très grande et très heureuse prérogative par-dessus tant de nations, d'être sûr en vous couchant que vous vous réveillerez le lendemain avec la même fortune que vous possédiez la veille, que vous ne serez pas enlevé des bras de votre femme, de vos enfants au milieu de la nuit, pour être conduit dans un donjon ou dans un désert, que vous aurez , en sortant du sommeil, le pouvoir de publier tout ce que vous pensez, que si vous êtes accusé, soit pour avoir mal agi, ou mal parlé ou mal écrit, vous ne serez jugé que suivant la loi ».

VOLTAIRE, Dictionnaire philosophique, 1771

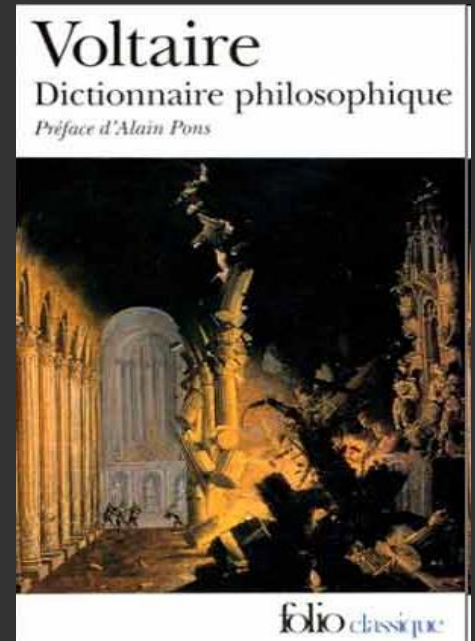



Chambre **rococo** aménagée pour **Voltaire** au château de **Sans-Souci**, à **Potsdam**, par **Frédéric II de Prusse**.

Le décor de la chambre est typique des **Lumières**



1) Le despotisme éclairé

« Tout pour le peuple, rien par le peuple »

2) Le « contrat »

« La Constitution »



« Toute loi que le peuple n'a pas ratifiée est nulle Pour assurer les lois, il faut un gouvernement , mais il n'est que le ministre du peuple souverain ».

ROUSSEAU , Du contrat social 1762

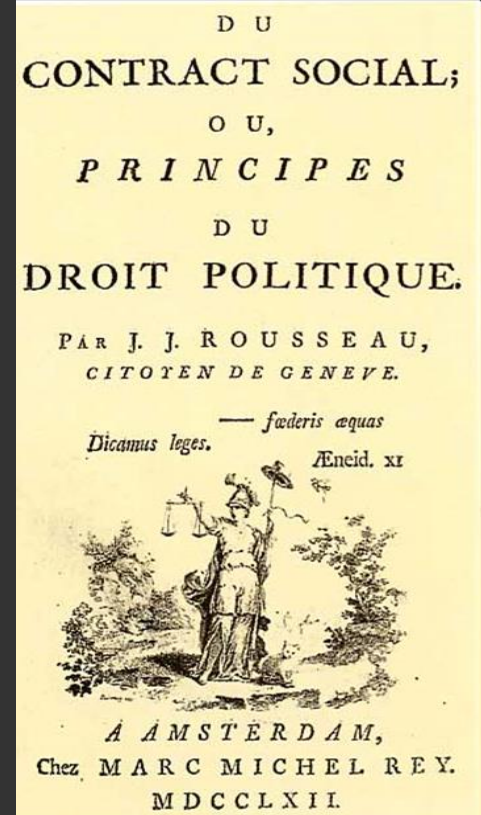



Il retourne chez ses Egaux.
 Voyez la Note 1. p. 459.

DISCOURS

SUR L'ORIGINE ET LES FONDEMENTS
 DE L'INEGALITE PARMİ LES HOMMES.

Par JEAN JAKUES ROUSSEAU

CITOTEN DE GENÈVE.

Non in depravatis, sed in his que bene secundum
 naturam se habent, considerandum est quid sit na-
 turalis. ARISTOT. Politic. L. 2.



A AMSTERDAM,

Chez MARC MICHEL REY.

M D C C L V.

160R
 6317

Liv. I.

Page 37



ÉMILE, OU DE L'ÉDUCATION.

Par J. J. ROUSSEAU,
 Citoyen de Genève.

Sensibilis agrotans malis 1 hęcque nos in rebus
 natura gerens, si emendari velimus, juvat.
 Sen 1 de irā. L. II. c. 17.

TOME PREMIER.

 **A LA HAYE,**
 Chez JEAN NÉAUME, Libraire.

M. DCC. LXII.

Avec Privilège de Nostre Seigneur, les Etats de Hollande
 & de Westfrieze.

“ Il y a dans chaque État trois sortes de pouvoirs :
**la puissance législative, la puissance exécutive, et
la puissance de juger**

Lorsque dans la même personne la puissance
législative est réunie à la puissance exécutive , il n’y a point
de liberté

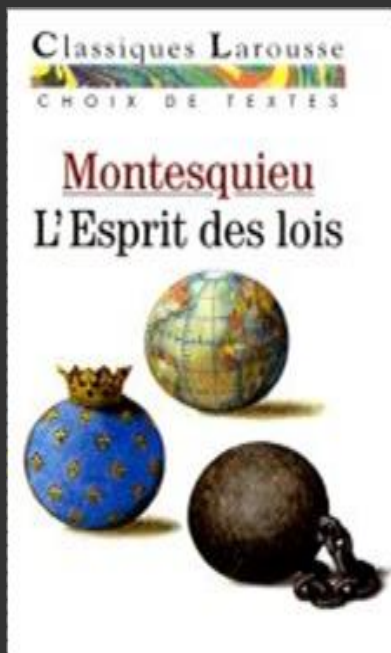
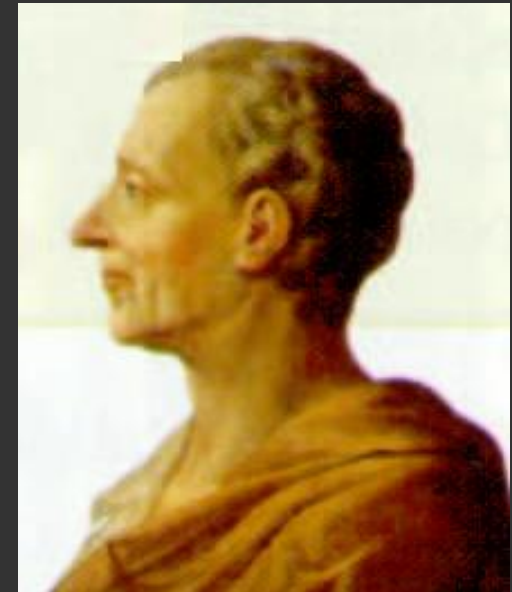

MONTESQUIEU,

De l'esprit des lois 1748

« Aucun homme n'a reçu de la nature le droit de commander aux autres.

La liberté est un présent du ciel, et chaque individu de la même espèce a le droit d'en jouir aussitôt qu'il jouit de la raison.

Si la nature a établi quelque autorité, c'est la puissance paternelle: mais la puissance paternelle a ses bornes: et dans l'état de nature elle finirait aussitôt que les enfants seraient en état de se conduire.

Tout autorité ne vient d'une autre origine que la nature. Qu'on l'examine bien et on la fera toujours remonter à l'une de ces sources: ou la force et la violence de celui que s'en est emparé, ou le consentement de ceux que s'y sont soumis par un **contrat fait ou supposé entre eux et celui à qu' ils ont déféré l'autorité.**

Le prince ne peut donc pas disposer de son pouvoir et de ses sujets sans le consentement de la nation et indépendamment du choix marqué dans le contrat de soumission »



DIDEROT, Autorité politique, Encyclopédie, 1754

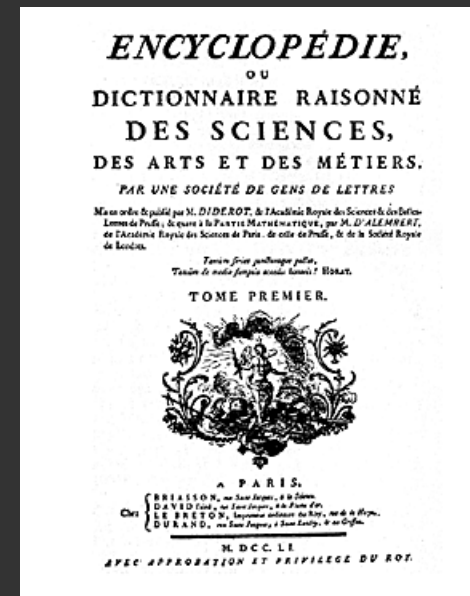

La liberté de culte

La tolérance religieuse

« Tous les souverains n'ont pas la même religion, et chaque homme religieux se sent en sa conscience, pour son salut, obligé de suivre la religion qu'il croit la vraie.

Les souverains n'ont donc pas le droit d'ordonner à leurs sujets de suivre la religion qu'eux, souverains, ont adoptée.

***“cuius regio,
eius religio”***

Dieu, en jugeant les hommes, leur demandera s'ils ont cru et pratiqué la vraie religion. Il ne leur demandera pas s'ils ont cru et pratiqué la religion de leur souverain. »

Mémoire sur la tolérance présenté à Louis XVI par **Turgot**,
contrôleur général des Finances, juin 1775

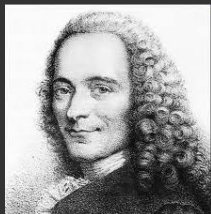

« C'est ici le pays des sectes. Un Anglais, comme un homme libre, va au ciel par le chemin qui lui plaît. »

Voltaire

La liberté de culte

La tolérance religieuse

« Ce n'est donc plus aux hommes que je m'adresse ; **c'est à toi, Dieu de tous les êtres, de tous les mondes et de tous les temps** (...): Tu ne nous as point donné un cœur pour nous haïr, et des mains pour nous égorger ; (...) que ceux qui allument des cierges en plein midi pour te célébrer supporte ceux qui se contentent de la lumière de ton soleil ; que ceux qui couvrent leur robe d'une toile blanche pour dire qu'il faut t'aimer ne détestent pas ceux qui disent la même chose sous un manteau de laine noire (...).

Et employons l'instant de notre existence à bénir également en mille langages divers, depuis Siam jusqu'à la Californie, ta bonté qui nous a donné cet instant »

Voltaire, Traité sur la tolérance, 1764



« C'est ici le pays des sectes. Un Anglais, comme un homme libre, va au ciel par le chemin qui lui plaît. »

Voltaire

Les révolutions anglaises

Grande Rébellion 1640-149

Glorieuse Révolution 1688-89

Les révolution américaine

1775-83

Les Lumières

Contestation de l'Ancien
régime en France

Été 1789

XVIIe Siècle

XVIIIe Siècle

Mauvaise conjoncture
économique et financière

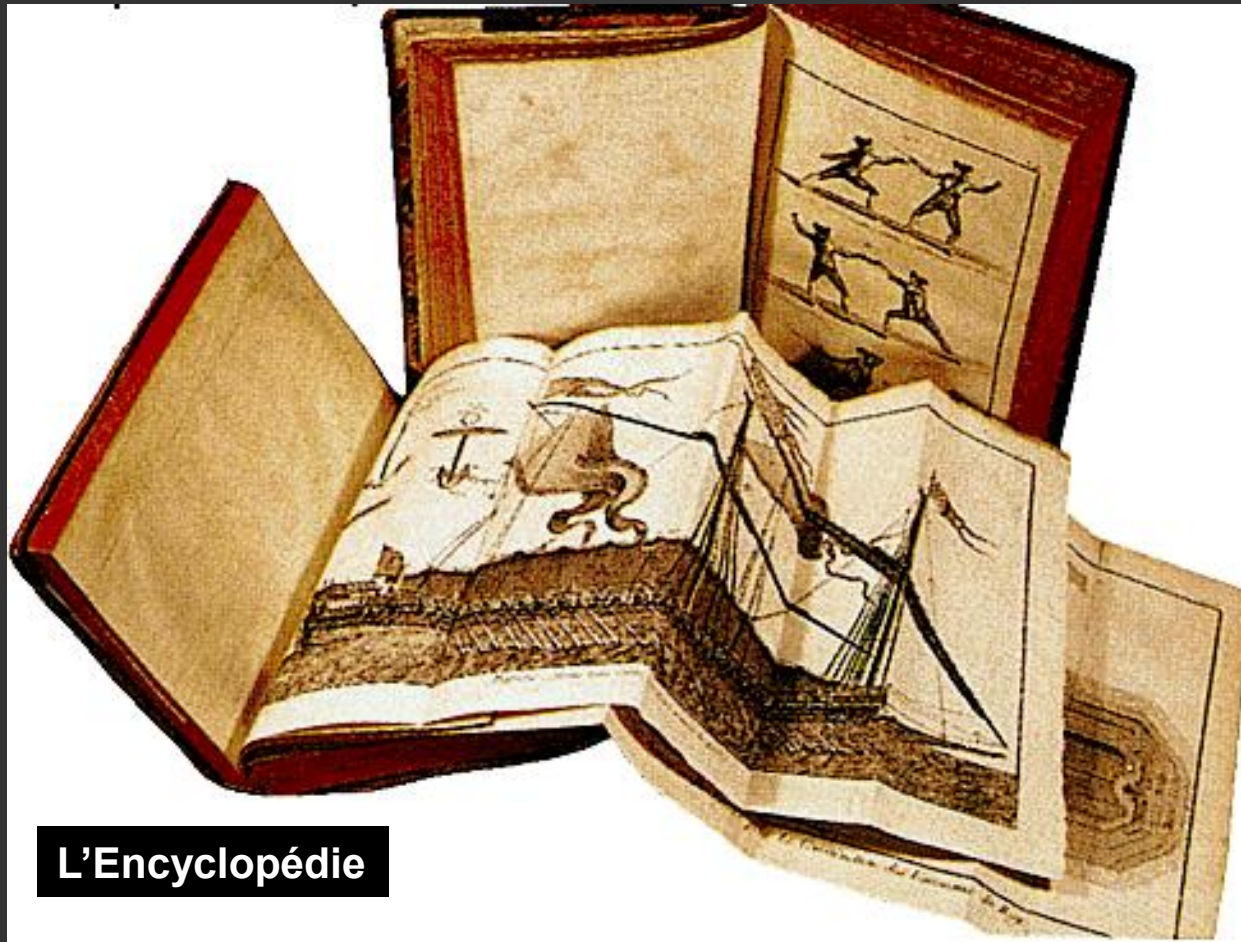

L'Encyclopédie

6. L'Angleterre: une monarchie limitée

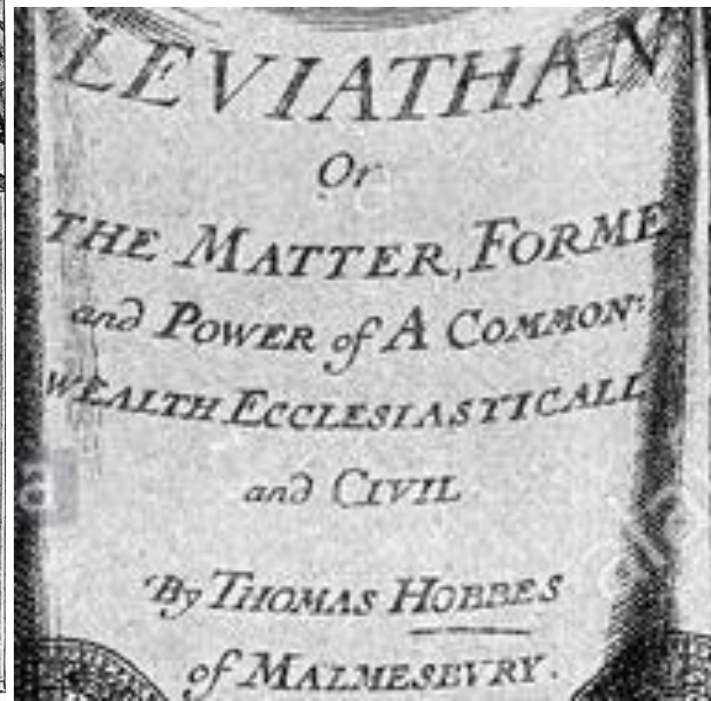

1651

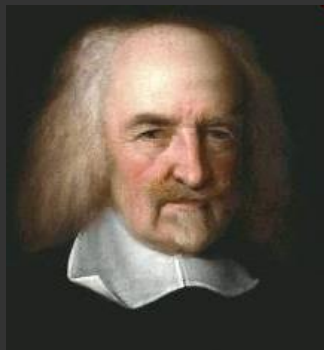

Hobbes

1588-1679

The Bill of Rights

Ratified December 15, 1791

Article I

Congress shall make no law respecting an establishment of religion, or prohibiting the free exercise thereof; or abridging the freedom of speech, or of the press; or the right of the people peaceably to assemble, and to petition the Government for a redress of grievances.

deprived of life, liberty, or property, without due process of law; nor shall private property be taken for public use, without just compensation.

Article VI

In all criminal prosecutions, the accused shall enjoy the

6. L'Angleterre: une monarchie limitée

« Chaque fois que quelqu'un adressera une demande d'Habeas corpus à un sheriff, un geôlier ou un autre officier, pour une personne (...), ceux ci devront la présenter devant (...) les juges de la cour dans un délai de trois jours.

Dans les deux jours qui suivent la comparution, l'individu restera détenu ou sera libéré, selon que l'emprisonnement sera jugé légal ou non »

Extrait de la loi d'**Habeas corpus**

John Locke
1632-1704

La Chambre des Communes, Peter Tillemans, 1709





Députés de
la majorité

Premier ministre
du roi (William Pitt)

Le président
de la chambre
(le speaker)

Députés de
l'opposition

« À Westminster, les Lords et les Communes ont fait une déclaration par écrit pour assurer leurs anciens droits et libertés:

- 1 Le prétendu pouvoir de l'autorité royale de **suspendre les lois** ou leur exécution sans le consentement du Parlement
- 4 **Une levée d'argent** pour la Couronne et à son usage sans le consentement du Parlement est illégale
6. La levée et l'entretien **d'une armée** dans le royaume en temps de paix sans le consentement du Parlement sont illégaux
9. **Les élections des membres du Parlement** doivent être libres
13. **Le Parlement devra être fréquemment réuni** »

Déclaration des Droits, 1689



- « 1. **Tous les hommes naissent naturellement et également libres et indépendants**, et possèdent certains **droits inaliénables** dont ils ne peuvent pas, lorsqu'ils entrent dans l'état de société, priver ou dépouiller leur postérité. Ce sont : la **jouissance de la vie** et de la **liberté**, l'accession à la **propriété**, la recherche du **bonheur** et de la **sécurité**.
2. **Tous les pouvoirs résident dans le peuple** et en dérivent.
(...)
5. Les **pouvoirs législatif et exécutifs de l'Etat** devront être **séparés** et seront distincts du **judiciaire**.(...)
10. Dans tous les **procès criminels**, un homme a le droit de savoir **pourquoi et de quoi il est accusé**, d'être confronté avec ses accusateurs et les témoins, d'apporter des preuves en sa faveur, d'être **jugé sans tarder par un jury** impartial choisi dans le voisinage, sans le consentement unanime duquel il ne peut être déclaré coupable (...)
14. La **liberté de la presse** est l'un des grands remparts de la liberté ».

Déclaration des droits de la Virginie (1er juin 1776)

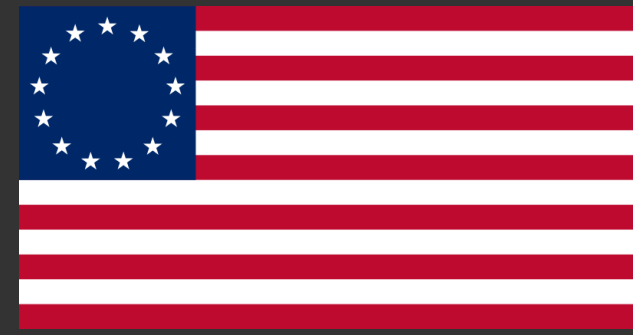
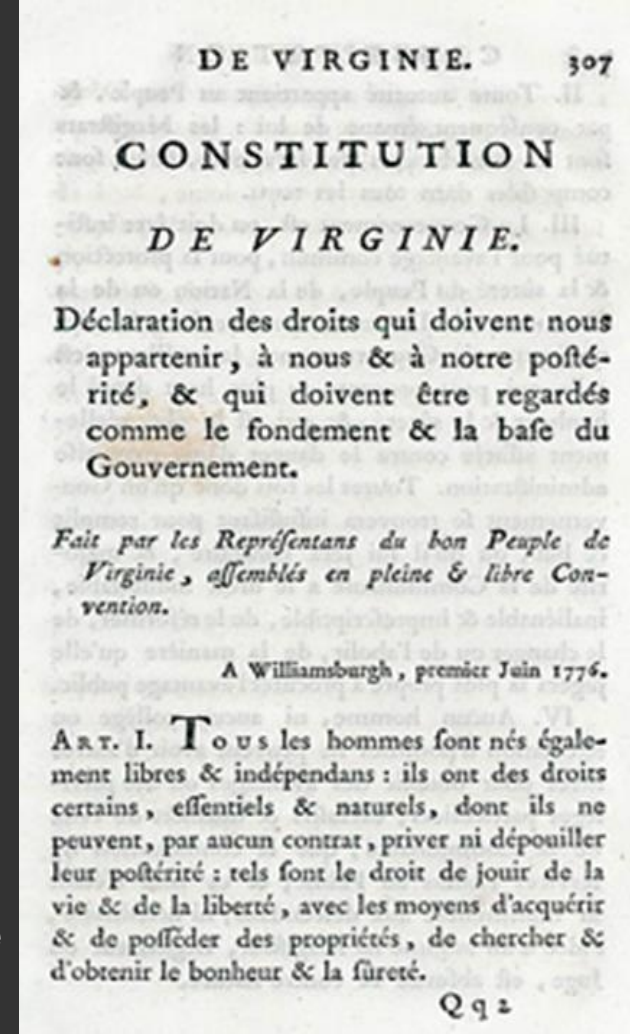

« 1. **Tous les hommes naissent naturellement et également libres et indépendants**, et possèdent certains **droits inaliénables** dont ils ne peuvent pas, lorsqu'ils entrent dans l'état de société, priver ou dépouiller leur postérité. Ce sont : la **jouissance de la vie** et de la **liberté**, l'accession à la **propriété**, la recherche du **bonheur** et de la **sécurité**.

2. **Tous les pouvoirs résident dans le peuple** et en dérivent.

(...)

5. Les **pouvoirs législatif et exécutifs de l'Etat devront être séparés** et seront distincts du **judiciaire**.(...)

10. Dans tous les **procès criminels**, un homme a le droit de savoir **pourquoi et de quoi il est accusé**, d'être confronté avec ses accusateurs et les témoins, d'apporter des preuves en sa faveur, d'être **jugé sans tarder par un jury** impartial choisi dans le voisinage, sans le consentement unanime duquel il ne peut être déclaré coupable (...)

14. La **liberté de la presse** est l'un des grands remparts de la liberté ».

Déclaration des droits de la Virginie (1er juin 1776)



THE END

Made on location in England, Eire and Germany
by Hawk Films Ltd. and re-recorded at
EMI Elstree Studios Ltd., England